

Owner's Manual
Mode
BLF50-EU

EN

FR

IT

DE

IMPORTANT SAFETY INFORMATION: Always read this manual first before attempting to install or use this fireplace. For your safety, always comply with all warnings and safety instructions contained in this manual to prevent personal injury or property damage.



Table of Contents

	Welcome & Congratulations	3
	IMPORTANT INSTRUCTIONS	4
	Quick Reference Guide	6
	Fireplace Installation	7
	Site Selection	7
	Surface Installation	8
	In-wall Recessed Installation - 100mm Deep	10
	Flush Mounted Installation - 200mm Deep	11
	Front Glass Installation	12
	Operation	14
	Maintenance	16
	Warranty	17

Always use a qualified technician or service agency to repair this fireplace.

! NOTE: Procedures and techniques that are considered important enough to emphasize.

! CAUTION: Procedures and techniques which, if not carefully followed, will result in damage to the equipment.

! WARNING: Procedures and techniques which, if not carefully followed, will expose the user to the risk of fire, serious injury, or death.

Welcome & Congratulations

Thank you and congratulations for choosing to purchase an electric fireplace from Dimplex, the world leader in electric fireplaces.

Please carefully read and save these instructions.

⚠ CAUTION: Read all instructions and warnings carefully before starting installation. Failure to follow these instructions may result in a possible electric shock, fire hazard and will void the warranty.

Please record your model and serial numbers below for future reference: model and serial numbers can be found on the Model and Serial Number Label of your fireplace.

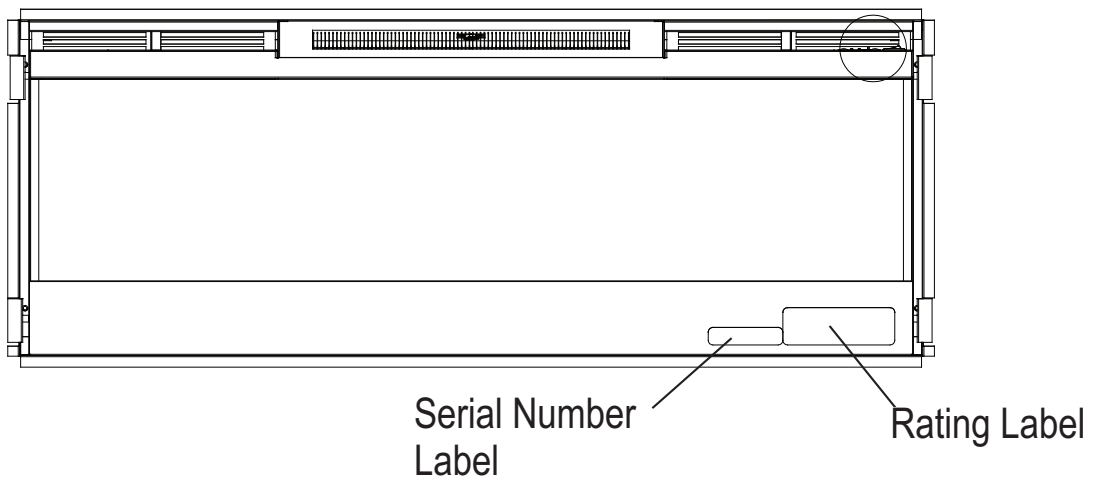

IMPORTANT INSTRUCTIONS

When using electrical appliances, basic precautions should always be followed to reduce the risk of fire, electric shock, and injury to persons, including the following:

- ① Read all instructions before using the electric fireplace.
- ② This fireplace is hot when in use. To avoid burns, do not let bare skin touch hot surfaces. The trim around the heater outlet becomes hot during heater operation. Keep combustible materials, such as furniture, pillows, bedding, papers, clothes, and curtains at least 0.9 m (3 feet) from the front of the unit.
- ③ Extreme caution is necessary when any heater is used by or near children or invalids and whenever the unit is left operating and unattended.
- ④ This appliance is not intended for use by persons (including children) with reduced physical, sensory or mental capabilities, or lack of experience and knowledge, unless they have been given supervision or instruction concerning use of the appliance by a person responsible for their safety. Children should be supervised to ensure that they do not play with the appliance.
- ⑤ Warning this heater is not equipped with a device to control the room temperature. Do not use this heater in small rooms when they are occupied by persons not capable of leaving the room on their own, unless constant supervision is provided.
- ⑥ Children of less than 3 years

should be kept away unless continuously supervised.

- ⑦ Children aged from 3 years and less than 8 years shall only switch on/off the appliance provided that it has been placed or installed in its intended normal operating position and they have been given supervision or instruction concerning use of the appliance in a safe way and understand the hazards involved. Children aged from 3 years and less than 8 years shall not plug in, regulate and clean the appliance or perform user maintenance.

 **CAUTION:** Some parts of this product can become very hot and cause burns. Particular attention has to be given where children and vulnerable people are present.

- ⑧ The appliance must be positioned so that the plug is accessible.
- ⑨ If the supply cord is damaged, it must be replaced by the manufacturer, or its service agent, or a qualified person in order to avoid a hazard.
- ⑩ Do not operate any unit with a damaged cord or plug, or if the heater has malfunctioned, or if the electric fireplace has been dropped or damaged in any manner, contact your local dealer.
- ⑪ Do not use outdoors.
- ⑫ Never locate fireplace where it may fall into a bathtub or other water container.
- ⑬ Do not run the cord under

IMPORTANT INSTRUCTIONS

carpeting. Do not cover cord with throw rugs, runners, or the like. Arrange cord away from traffic area and where it will not be tripped over.

- ⑭ Do not locate the heater immediately below a fixed socket-outlet.
- ⑮ To disconnect the fireplace, turn the controls off, then remove the plug from the outlet.
- ⑯ Means for disconnection must be incorporated in the fixed wiring in accordance with the wiring rules.
- ⑰ Do not insert or allow foreign objects to enter any ventilation or exhaust opening as this may cause an electric shock or fire, or damage to the heater.
- ⑱ Do not block air intake or exhaust in any manner. Do not use on soft surfaces, like a bed, where openings may become blocked.
- ⑲ All electrical heaters have hot and arcing or sparking parts inside. Do not use in areas where gasoline, paint, or flammable liquids are used or stored or where the unit will be exposed to flammable vapors.
- ⑳ Do not modify the electric fireplace. Use it only as described in this manual. Any other use not recommended by the manufacturer

may cause fire, electric shock or injury to persons.

- ㉑ Avoid the use of an extension cord. Extension cords may overheat and cause a risk of fire. If you must use an extension cord, the cord must be 3-core type and have a rating no less than 13 Amps.
 - ㉒ Do not burn wood or other materials in the electric fireplace.
 - ㉓ Do not strike the fireplace glass.
 - ㉔ Always use a certified electrician should new circuits or outlets be required.
 - ㉕ Always use properly grounded and fused.
 - ㉖ Disconnect all power supply before performing any cleaning, maintenance or relocation of the unit.
 - ㉗ When transporting or storing the unit and cord, keep in a dry place, free from excessive vibration and store so as to avoid damage.
-  **CAUTION:** In order to avoid a hazard due to inadvertent resetting of the thermal cut-out, this appliance must not be supplied through an external switching device, such as a timer, or connected to a circuit that is regularly switched on and off by the utility.

The heater carries the Warning Symbol  indicating that it must not be covered.

SAVE THESE INSTRUCTIONS



Quick Reference Guide

① The electrical information regarding your electric fireplace can be found on the rating label located on the front of the unit, behind the glass.

Before installation, please record your fireplace's serial number below for future reference.

② If you have any technical questions or concerns regarding the operation of your electric fireplace, or require service contact customer service.

③ For dimensions of your fireplace, refer to Figure 1.

Figure 1

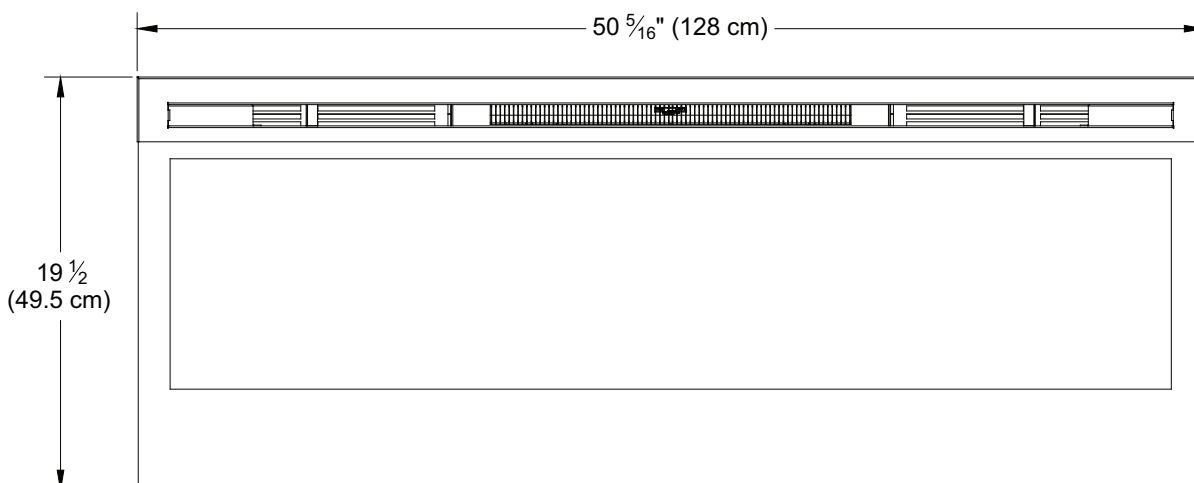
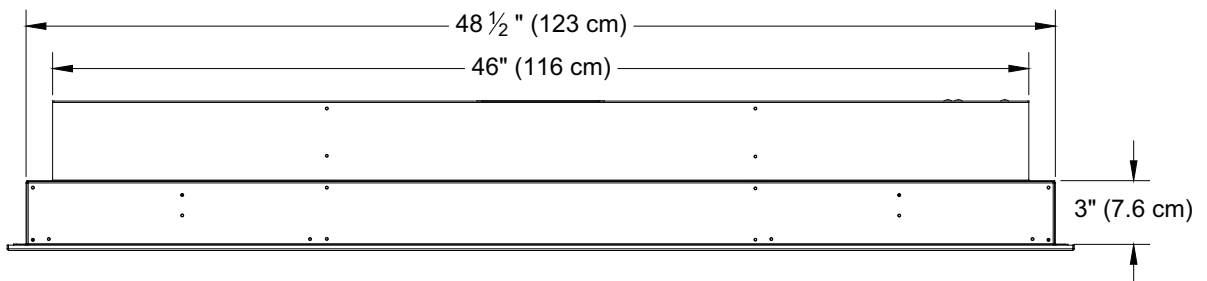
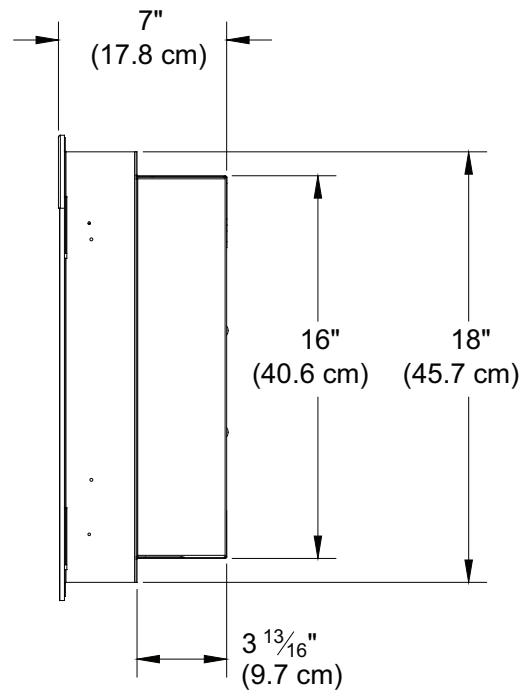



Fireplace Installation

Site Selection

Review and consider all of the following conditions for installation:

- Dimensions of the unit: 128cm x 49.5cm
- Unit requires a minimum of two (2) wall studs in order to ensure a secure installation

Three possible installation methods:

- Installation method: Surface mount; In-wall Recessed; or Flush mount
- Hardwired or plug-in method

⚡ WARNING: Ensure the power cord is not installed so that it is pinched or against a sharp edge and ensure that the power cord is stored or secured to avoid tripping or snagging to reduce the risk of fire, electric shock or injury to persons.

Construction and electrical outlet wiring must comply with local building codes and other applicable regulations to reduce the risk of fire, electric shock and injury to persons.

1. Select a location that is not susceptible to moisture and is away from drapes, furniture and high traffic.

2. For ease of electrical hook up you may wish to locate the fireplace near an existing outlet (for plug-in convenience).

! NOTE 1: A 13 Amp, 230 Volt circuit is required. A dedicated circuit is preferred but not essential in all cases. A dedicated circuit will be required if, after installation, the circuit breaker trips or fuse blows on a regular basis when the heater is operating. Additional appliances on the same circuit may exceed the current rating of the circuit breaker.

3. Remove fireplace, front glass and hardware from box and remove all packaging materials before installation.
4. Store the fireplace in a safe, dry and dust free location until you are ready to install the fireplace.

Fireplace Installation

The fireplace is packaged with a three prong plug installed for plug-in convenience. Hard wiring the fireplace is also an option by removing the plug from the factory fitted cord and completing the wiring according to National and Local Electrical Codes.

⚠ WARNING: Do not attempt to wire your own new outlets or circuits. To reduce the risk of fire, electric shock or injury to persons, always use a licensed electrician.

⚠ WARNING: Ensure that the 3-Position Switch is set to the Off position ("O") and that the circuit on which the fireplace is to be installed has the power cut off at the service panel until installation is complete.

Surface Installation

⚠ CAUTION: Two people may be required for various steps of this procedure.

1. Choose a location for mounting the unit.
2. Choose your method of supplying power to the unit:
 - Plug in to an existing outlet or install an outlet nearby.
 - Hard wire the fireplace.

Figure 2

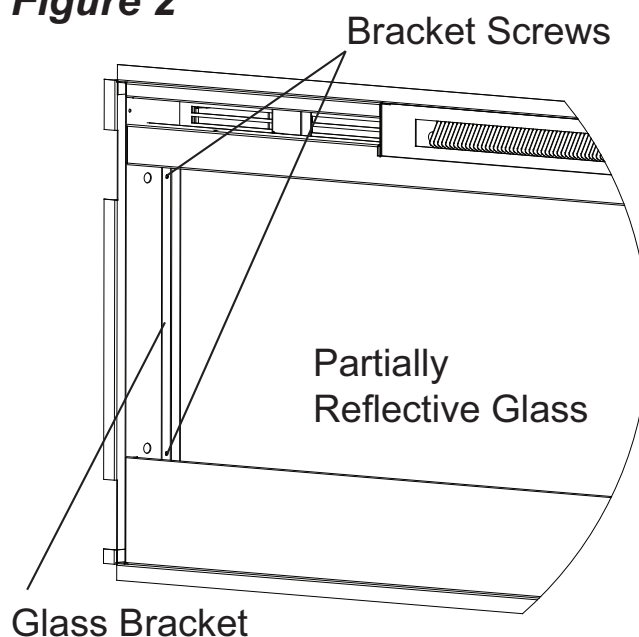

! NOTE: Hard wiring can be done by removing the plug from the factory fitted cord and completing the wiring according to National and Local Electrical Codes.

⚠ WARNING: Do not attempt to wire your own new outlets or circuits. To reduce the risk of fire, electric shock or injury to persons, always use a licensed electrician.

Ensure that the 3-Position Switch is set to the Off position ("O") and that the circuit on which the fireplace is to be installed has the power cut off at the service panel until installation is complete.

3. Remove the partially reflective glass from the fireplace:

Fireplace Installation

Figure 3

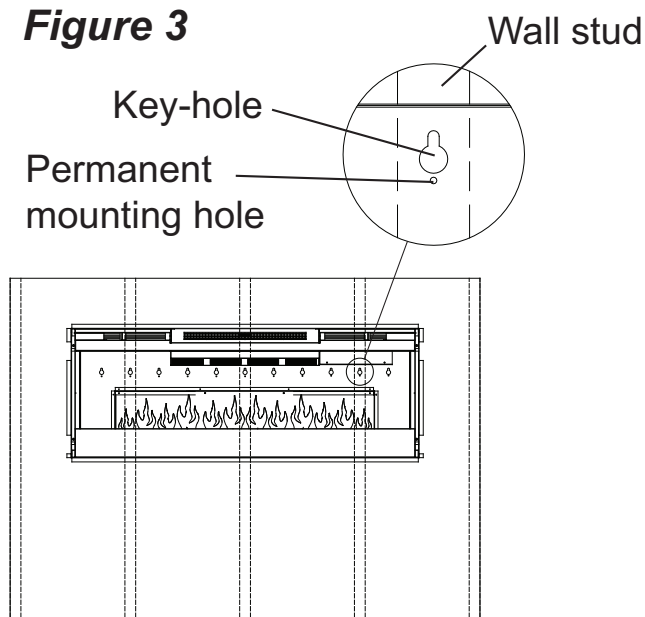

- Lay fireplace on its back.
 - Remove two (2) Phillips screws from each of the two (2) glass brackets (Figure 2).
 - Remove glass brackets.
 - With one hand keeping pressure on the partially reflective glass, tilt the fireplace upright and slightly forward to allow the partially reflective glass to fall out of the inside framing.
 - Remove partially reflective glass from fireplace.
4. Position the fireplace on a wall at the position where it will be mounted (Figure 3). Use a bubble level (one is supplied) to ensure that fireplace is level on the wall.
 5. Mark the location of four (4) screw locations on the wall (through key-holes).
- ⚠ CAUTION:** If installing unit on a wall that is constructed of drywall ensure that appropriate wall anchors are used and at least one is located into a stud.
6. Remove fireplace from wall and store in a safe place away from traffic.
 7. Screw all four (4) supplied #8, 3.8 cm square head mounting screws and washers into the wall and/or wall anchors leaving 6.5 mm of thread.
 8. Align chosen key-holes with screws and hang fireplace on the wall. Screw heads and washers will fit through key-holes and fireplace will slide down into place (screws will slide into narrow part of key-holes).
 9. Tighten all four (4) mounting screws down on fireplace chassis.
 10. Screw the two (2) supplied #8 square head screws through two of the permanent mounting holes which align with a wall stud.
 11. Carefully replace and install

Fireplace Installation

partially reflective glass and glass brackets using screws from step 1.

12. Refer to Front Glass Installation section, for final installation procedures.

In-wall Recessed Installation - 100mm Deep

⚠ CAUTION: Two people may be required for various steps of this procedure.

1. Prepare a wall with a framed opening of 118.1 cm wide x 42 cm high (Figure 4).

! NOTE: The sizing has allowed for 6.4mm around the fireplace insert for ease of installation. This fireplace does not require any additional venting.

2. Choose your method of supplying power to the unit:
 - Plug in (you may run the power cord out of the framed wall opening to an existing outlet or install an outlet on a nearby wall stud within the wall).
 - Hard wire the fireplace.

! NOTE: Hard wiring can be done by removing the plug from the factory fitted cord and

Figure 4

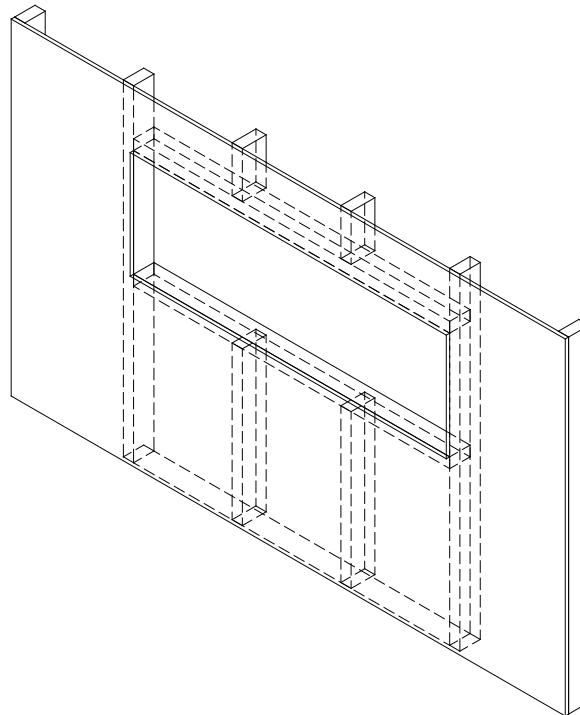
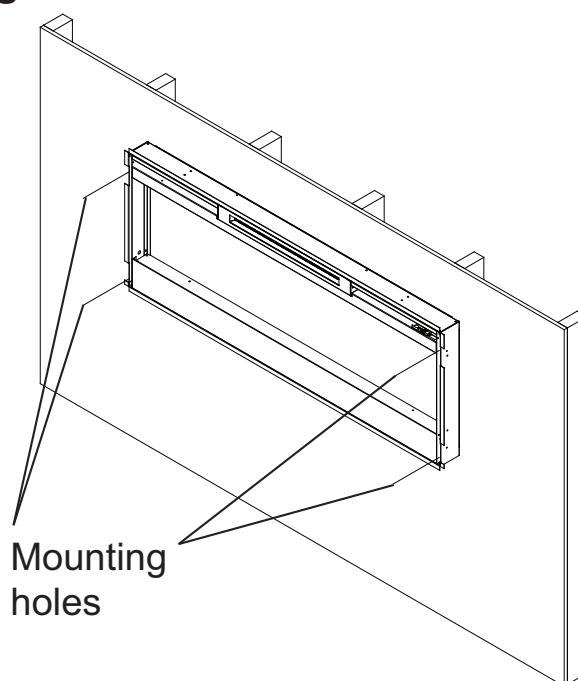
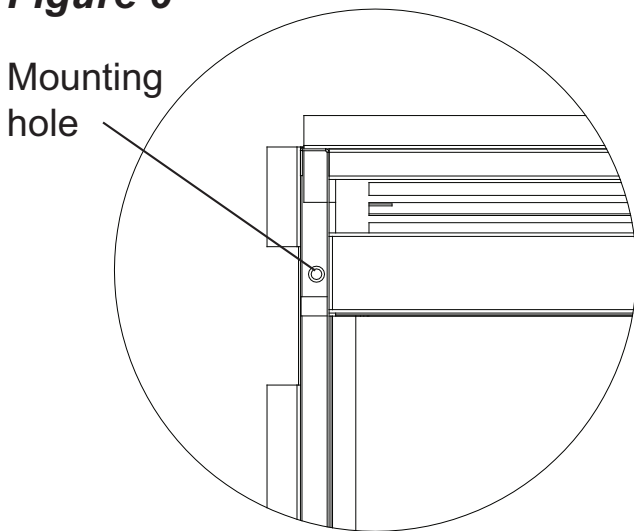

Figure 5



Fireplace Installation

Figure 6



completing the wiring according to National and Local Electrical Codes.

⚠ WARNING: Do not attempt to wire your own new outlets or circuits. To reduce the risk of fire, electric shock or injury to persons, always use a licensed electrician.

Ensure that the 3-Position Switch is set to the Off position ("O") and that the circuit on which the fireplace is to be installed has the power cut off at the service panel until installation is complete.

3. Lift fireplace and insert into opening (Figure 5).
4. Use bubble level (supplied) to level the fireplace within the framing. Adjust as required.
5. Drive four (4) supplied mounting screws through the four (4) mounting holes

located in each corner of the fireplace chassis, into wall studs (Figure 6).

6. Refer to Front Glass Installation section, for final installation procedures.

Flush Mounted Installation - 200mm Deep

⚠ CAUTION: Two people may be required for various steps of this procedure.

1. Prepare a wall with a framed opening of 124.5 cm wide x 47 cm high (Figure 7).

! NOTE: The sizing has allowed for 6.4mm around the fireplace

Figure 7

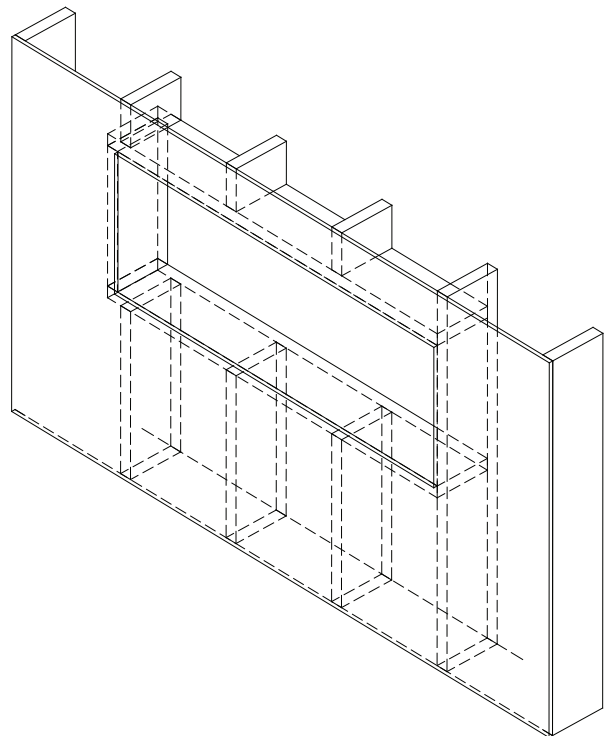

Fireplace Installation

insert for ease of installation. This fireplace does not require any additional venting.

2. Choose your method of supplying power to the unit:
 - Plug in (you may run the power cord out of the framed wall opening to an existing outlet or install an outlet on a nearby wall stud within the wall).
 - Hard wire the fireplace.

! NOTE: Hard wiring can be done by removing the plug from the factory fitted cord and completing the wiring according to National and Local Electrical Codes.

⚡ WARNING: Do not attempt to wire your own new outlets or circuits. To reduce the risk of fire, electric shock or injury to persons, always use a licensed electrician.

Ensure that the 3-Position Switch is set to the Off position ("O") and that the circuit on which the fireplace is to be installed has the power cut off at the service panel until installation is complete.

3. Lift fireplace and insert into opening. The fireplace's mounting trim should be flush against the wall (Figure 8).

Figure 8

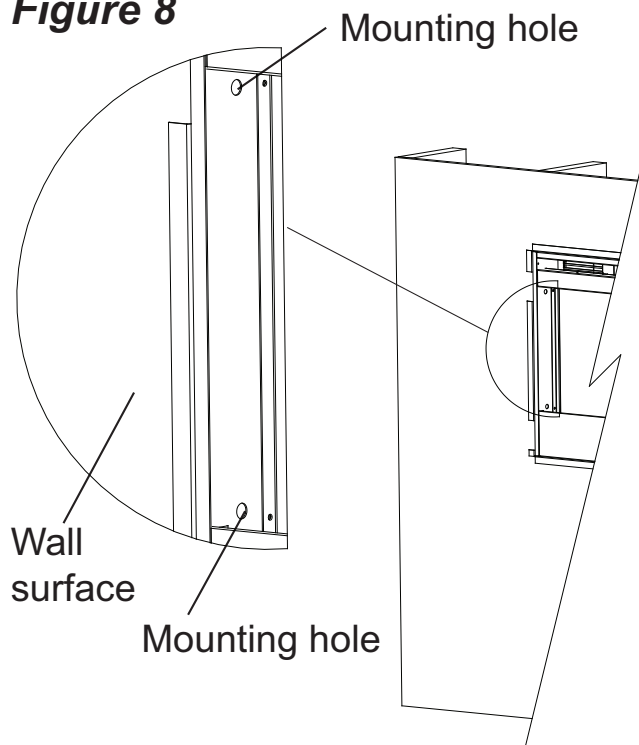

4. Use bubble level (supplied) to level the fireplace within the framing. Adjust as required.
5. Drive four (4) supplied mounting screws through the four (4) mounting holes located on the inside surface of the fireplace chassis, into wall studs (Figure 8).
6. Refer to Front Glass Installation section, for final installation procedures.

Front Glass Installation

1. Evenly distribute supplied glass rock on the front tray of the fireplace (Figure 9).
2. Carefully mount front glass assembly so that the front

Fireplace Installation

Figure 9

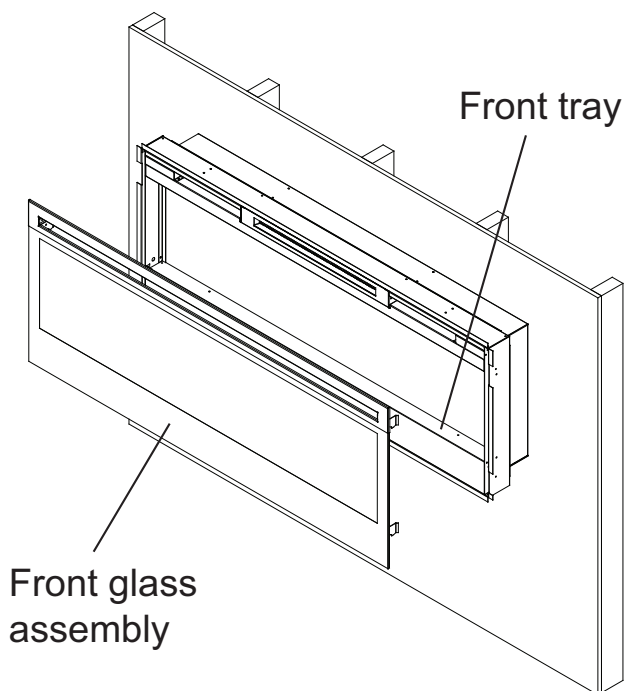
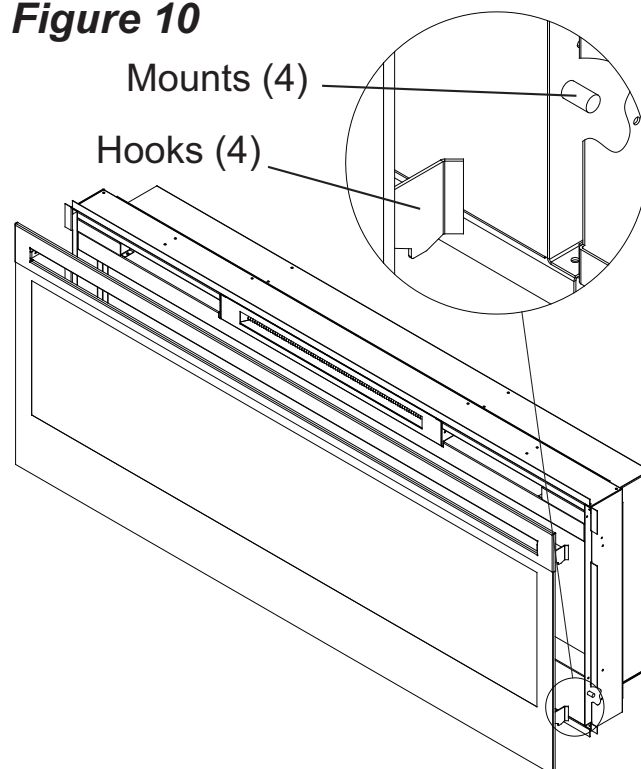

Figure 10



glass hooks (4) hang on the front glass mounts on the fireplace (4) (Figure 10).

3. Use the supplied two (2) Phillips sheet metal screws to fasten the glass assembly tabs to the fireplace (Figure 11).
4. Ensure the fireplace's 3-Position Switch is switched to the Off position ("O").
5. If unit is not hard-wired, plug fireplace into a 13 Amp, 230 Volt outlet (refer to NOTE 1).

Figure 11

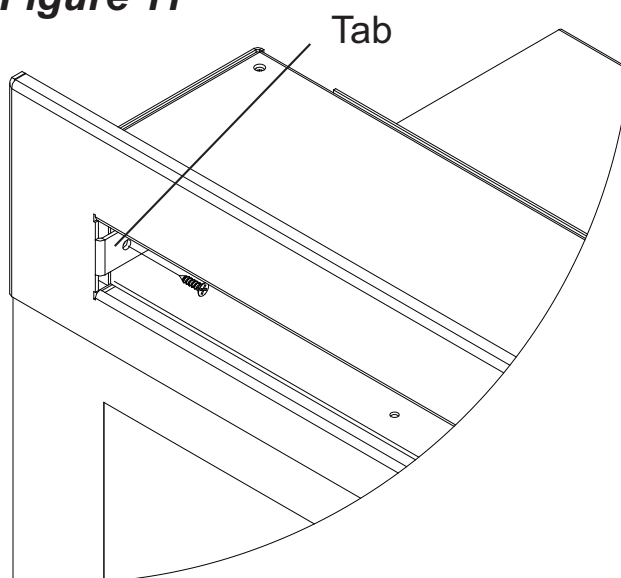

Operation

The manual controls for the electric fireplace are located on the right side of the unit and inside the air intake slot (Figure 12).

Figure 12

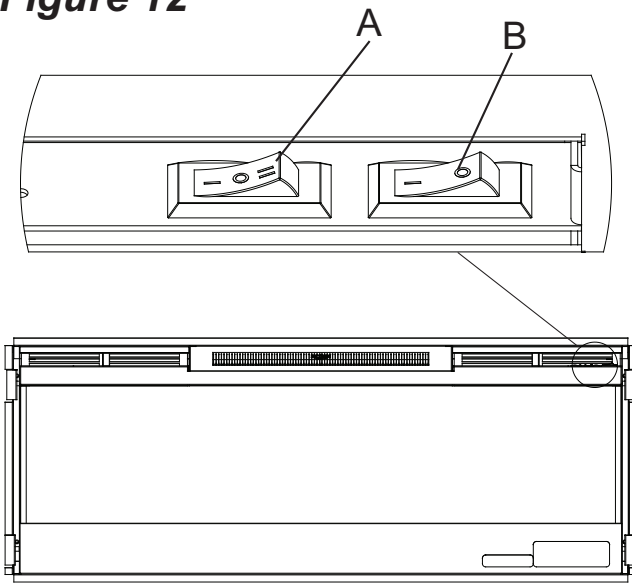

A. 3-Position Switch

The switch has two (2) On positions marked with “I” and “II”. The “I” position is for manual operation. In this position the built-in remote control is bypassed.

The “II” position is for operating the unit with the provided remote control. When in “II” position the unit is operated with the ON and OFF buttons of the remote control.

When the switch is in the center (“O”) position the unit is off.

B. Heat On/Off Switch

The Heat On/Off Switch supplies power to the heater fan and the heater element.

Resetting the Temperature Cutoff Switch

Should the heater overheat, an automatic cut out will turn the fireplace off and it will not come back on without being reset. It can be reset by switching the 3-Position Switch to Off and waiting five (5) minutes before switching the unit back on.

⚠ CAUTION: If you need to continuously reset the heater, disconnect power and contact your local dealer.

Remote Control (Figure 13)

The fireplace is supplied with an integrated on/off remote control. Where the maximum range of use is ~15m.

⚠ WARNING: It takes time for the receiver to respond to the remote control. Do not press the buttons more than once within two seconds for correct operation.

! NOTE: Ensure that the fireplace 3-Position Switch is set to the remote control setting (“II”).

Operation

Figure 13



To operate, push the ON button to turn fireplace on, push the OFF button to turn the fireplace off.

Battery Replacement

To replace the battery:

1. Slide battery cover open on the back of the remote control.
2. Install AAA batteries into the remote control.
3. Replace the battery cover.

Discard leaky batteries. Dispose of batteries in the proper manner according to provincial and local regulations. Any battery may leak electrolyte if mixed with a different battery type, if inserted incorrectly, if all the batteries are not replaced at the same time, if disposed of in a fire, or if an attempt is made to charge a battery not intended to be recharged.



Maintenance

⚠ WARNING: Disconnect power before attempting any maintenance or cleaning to reduce the risk of fire, electric shock or damage to persons.

Partially Reflective Glass Cleaning

The partially reflective glass is cleaned in the factory during the assembly operation. During shipment, installation, handling, etc., the partially reflective glass may collect dust particles; these can be removed by dusting lightly with a clean dry cloth.

To remove fingerprints or other marks, the partially reflective glass can be cleaned with a damp cloth. The partially reflective glass

should be completely dried with a lint free cloth to prevent water spots. To prevent scratching, do not use abrasive cleaners.

Fireplace Surface Cleaning

Use only a damp cloth to clean painted surfaces of the fireplace. Do not use abrasive cleaners.

Servicing

Except for installation and cleaning described in this manual, an authorized service representative should perform any other servicing.



Warranty

Dimplex Electric Fireplaces are tested and inspected prior to shipment and are guaranteed from defect to the purchaser of each new product. Any part which proves to be defective in material or workmanship under normal use within one year will be repaired or replaced without charge.* The Company will not be responsible for any expense incurred for installation, removal for service, or transportation costs. Any such defect should be brought to the attention of the Dealer where the product was purchased and is authorized to repair or replace within the terms of this warranty.

The Company's only obligation under this warranty will be at its sole option to repair or replace any part proving defective or to refund the purchase price thereof.

The owner/user assumes all other risks, if any, including the risk of any direct, indirect or consequential loss or damage arising out of the use of or inability to use the product.

The warranty will not apply if, in the sole judgment of the Company, damage or failure has resulted from accident, alteration, misuse, abuse, incorrect installation, or operation on an incorrect power source.

The foregoing is in lieu of all other warranties expressed, implied, or statutory, and the Company neither assumes, nor authorizes any

person to assume for it any other obligation, or liability in connection with said product.

*Light bulbs are not covered in the warranty.

Service

Contact your local dealer for service or warranty information.

Recycling

For electrical products sold in the European Community. At the end of the electrical product's useful life it should not be disposed of with household waste. Please recycle where facilities exist. Check with your Local Authority or retailer for recycling advice in your country.



 The product complies with the European Safety Standard EN60335-2-30 and the European Standard for Electromagnetic Compatibility (EMC) EN55014, EN61000 and EN50366 which cover the essential requirements of EEC Directives 2006/95 and 2004/108.

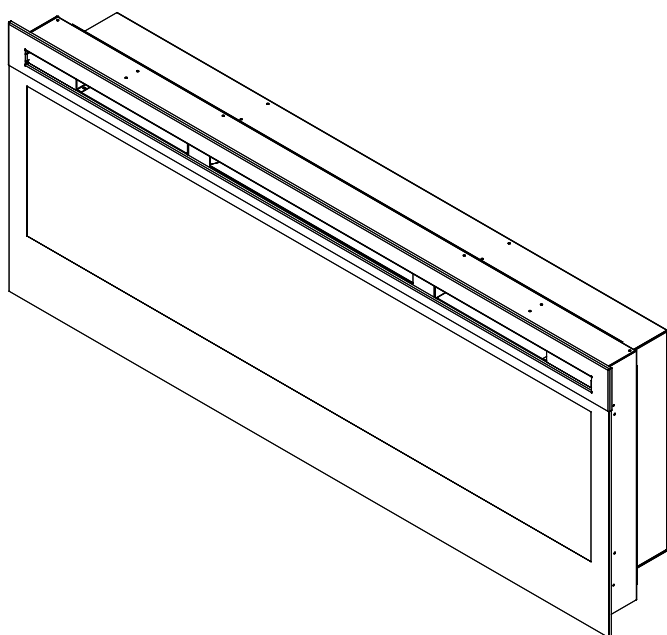

**Manuel de
l'utilisateur**
Modèle
BLF50-EU









INFORMATIONS DE SÉCURITÉ IMPORTANTES : Lisez attentivement ce manuel avant d'installer ou d'utiliser cette cheminée. Pour votre sécurité, respectez toujours tous les AVERTISSEMENTS et instructions de sécurité donnés dans ce manuel afin d'éviter des blessures corporelles ou des dommages à vos biens.

7212350100R00



Table des matières

	Bienvenue et félicitations	3
	INSTRUCTIONS IMPORTANTES	4
	Guide de référence rapide	6
	Installation de votre cheminée	7
	Choix de l'emplacement	7
	Installation en surface	8
	Montage mural encastré – profondeur 100 mm	10
	Montage en affleurement – profondeur 200 mm	11
	Installation de la vitre frontale	12
	Fonctionnement	14
	Entretien	16
	Garantie	17

Pour vos réparations, faites toujours appel à un technicien ou à une entreprise de services qualifiés

! NOTE : Procédures et techniques considérées assez importantes pour être soulignées.

! PRUDENCE : Procédures et techniques qui, en cas de non respect, risqueront d'endommager votre équipement.

! AVERTISSEMENT : Procédures et techniques qui, en cas de non respect, pourraient exposer l'utilisateur à un danger d'incendie, à de graves blessures ou à un risque mortel.

Bienvenue et félicitations

Merci et félicitations d'avoir choisi une cheminée Dimplex, le leader mondial des cheminées électriques.

Veillez lire et conserver soigneusement ces instructions.

⚠ PRUDENCE : Veuillez lire attentivement toutes ces instructions et avertissements avant de commencer l'installation. En cas de non respect de ces instructions, vous pourriez subir un choc électrique ou un risque d'incendie et annulerez la garantie.

Veillez noter le numéro de modèle et le numéro de série de votre appareil pour future référence : vous les trouverez sur l'étiquette collée sur votre cheminée.

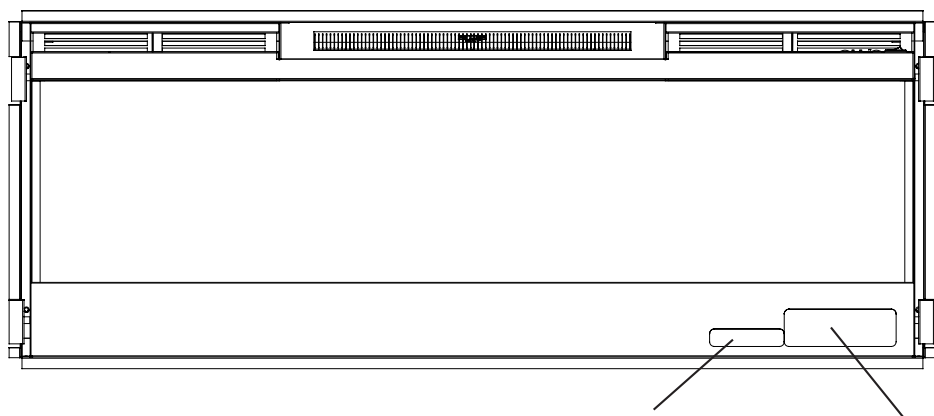

Numéro
de série

Efficacité
énergétique

Instructions Importantes

Lors de l'utilisation d'appareils électriques, des précautions de base doivent toujours être respectées pour réduire les risques d'incendie, de chocs électriques et de blessures aux personnes, notamment les suivantes :

- ① Lisez toutes les instructions avant d'utiliser votre cheminée électrique.
- ② Cette cheminée est très chaude lors de son utilisation. Pour éviter de vous brûler, ne la touchez pas avec la peau à nu. Le bord de la sortie d'air chaud devient brûlant durant le fonctionnement de l'appareil. Maintenez à une distance d'au moins 90 cm de la partie avant de l'appareil tous les matériaux combustibles : meubles, coussins, oreillers, literie, papier, tissus et vêtements, rideaux, etc.
- ③ L'on doit faire preuve de la plus grande prudence lorsqu'un appareil de chauffage est utilisé à côté ou près d'enfants ou de personnes invalides et lorsqu'il fonctionne sans surveillance.
- ④ Cet appareil n'a pas été conçu pour être utilisé par des personnes (enfants y compris) dont les capacités physiques, sensorielles ou mentales sont réduites, ou qui ne disposent pas des connaissances ou de l'expérience nécessaires, à moins qu'elles aient bénéficié d'une supervision ou d'instructions concernant l'utilisation de cet appareil de la part d'une personne responsable de leur sécurité. Les enfants doivent être surveillés afin de s'assurer qu'ils ne jouent pas avec cet appareil.
- ⑤ Avertissement : Cet appareil de chauffage n'est pas équipé d'un dispositif de contrôle de la température de la pièce. Ne l'utilisez pas dans des pièces de petites dimensions lorsqu'elles sont occupées par des personnes incapables d'en sortir seules, à moins d'assurer leur surveillance permanente.

- ⑥ Les enfants de moins de 3 ans doivent être tenus éloignés, sauf en cas de surveillance permanente.
- ⑦ Les enfants de plus de 3 ans et de moins de 8 ans seront uniquement autorisés à allumer/éteindre l'appareil, dans la mesure où il a été placé ou installé dans sa position de fonctionnement normale prévue et qu'ils ont bénéficié d'une supervision ou d'instructions concernant son utilisation en toute sécurité et qu'ils comprennent bien les risques impliqués. Les enfants de plus de 3 ans et de moins de 8 ans ne doivent pas brancher, régler et nettoyer l'appareil ni effectuer son entretien.

 **PRUDENCE** : Certaines parties de ce produit peuvent devenir brûlantes et occasionner des brûlures. Une attention spéciale doit être accordée lorsque des enfants ou des personnes vulnérables sont présentes.

- ⑧ Cet appareil doit être positionné de façon à ce que sa fiche soit accessible.
- ⑨ Si le cordon d'alimentation électrique est endommagé, il doit être remplacé par le fabricant, son agent de service ou une personne qualifiée afin d'éviter tout danger.
- ⑩ Ne faites pas fonctionner un appareil dont le cordon ou la fiche sont endommagés, si la cheminée électrique n'a pas fonctionné correctement ou si elle a fait une chute ou a été endommagée de toute autre façon; dans ce cas, contactez votre vendeur local.
- ⑪ Ne pas utiliser à l'extérieur.
- ⑫ Ne placez jamais cette cheminée où elle pourrait tomber dans une baignoire ou tout autre conteneur à eau.
- ⑬ Ne faites pas courir le cordon sous un tapis ou une moquette. Ne pas couvrir le cordon avec une carpe, une glissière,

Instructions Importantes

etc. Placez le cordon hors de la zone de circulation, où l'on ne risque pas de trébucher.

- ⑭ Ne placez pas l'appareil de chauffage juste en dessous d'une prise murale fixe.
- ⑮ Pour débrancher l'appareil, éteignez-le puis retirez la fiche d'alimentation de la prise.
- ⑯ Des moyens de déconnexion doivent être incorporés au câblage fixe, conformément aux règles applicables.
- ⑰ N'introduisez ou ne laissez pénétrer aucun objet étranger dans la sortie de ventilation ou la sortie d'air : cela pourrait causer un choc électrique ou un incendie, ou endommager l'appareil.
- ⑱ Ne bloquez ni l'arrivée ni la sortie d'air de quelque façon que ce soit. Ne pas utiliser sur des surfaces souples, comme un lit ; cela pourrait bloquer les ouvertures.
- ⑲ Tous les appareils de chauffage électrique contiennent des pièces brûlantes, ou qui produisent des arcs électriques ou des étincelles. Ne pas utiliser dans des lieux où sont stockés ou utilisés de l'essence, de la peinture ou d'autres liquides inflammables ou bien là où l'appareil pourrait être exposé à des vapeurs inflammables.
- ⑳ Ne modifiez en aucune façon cette cheminée électrique. Ne l'utilisez que conformément aux instructions de ce manuel. Tout autre type d'utilisation non recommandé par le fabricant peut

causer un incendie, un choc électrique ou des blessures aux personnes.

- ㉑ Évitez d'utiliser une rallonge. Elle pourrait surchauffer et causer un risque d'incendie. Si vous en utilisez une, elle doit être à 3 fils conducteurs et certifiée 13 ampères minimum.
- ㉒ N'essayez pas de brûler du bois ou tout autre matériau dans votre cheminée électrique.
- ㉓ Ne heurtez pas la vitre de la cheminée.
- ㉔ Faites toujours appel à un électricien certifié si de nouveaux circuits ou sorties sont nécessaires.
- ㉕ Veillez à ce que votre appareil soit correctement branché à la terre et qu'il dispose des bons fusibles.
- ㉖ Débranchez toute alimentation électrique avant d'effectuer toute opération de nettoyage, d'entretien ou de déplacement de l'appareil.
- ㉗ Lorsque vous transportez ou stockez cet appareil et son cordon, placez-le dans un endroit sec et non exposé à des vibrations excessives, de façon à éviter tout dommage.

 **PRUDENCE** : Afin d'éviter tout risque dû à une modification involontaire du réglage du dispositif de protection thermique, cet appareil ne doit pas être alimenté via un dispositif de commutation externe, tel qu'un minuteur, ni connecté à un circuit régulièrement allumé et éteint par le fournisseur d'électricité.

Cet appareil de chauffage porte le logo AVERTISSEMENT  ce qui signale qu'il ne doit pas être couvert.

CONSERVEZ CES INSTRUCTIONS



Guide de référence rapide

1 Vous pourrez trouver les informations électriques concernant votre cheminée sur l'étiquette située sur la partie avant de l'appareil, derrière la vitre.

Avant de l'installer, veuillez noter le numéro de série indiqué en bas pour future référence.

2 Si vous avez des questions ou des problèmes techniques concernant le fonctionnement de votre cheminée électrique, ou qu'elle a besoin d'être réparée, contactez notre service clients.

3 Les dimensions de votre cheminée sont indiquées sur la figure 1.

Figure 1

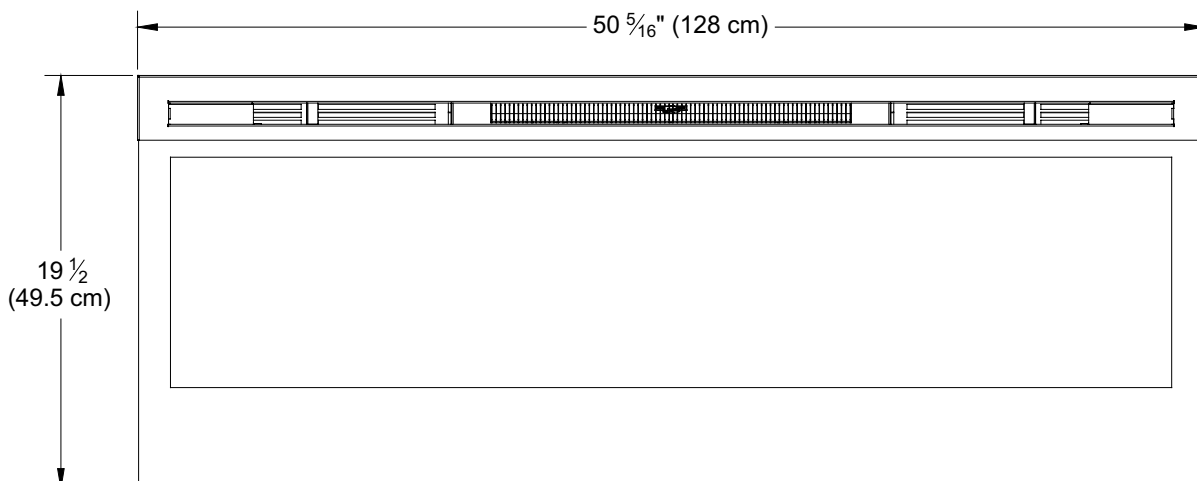
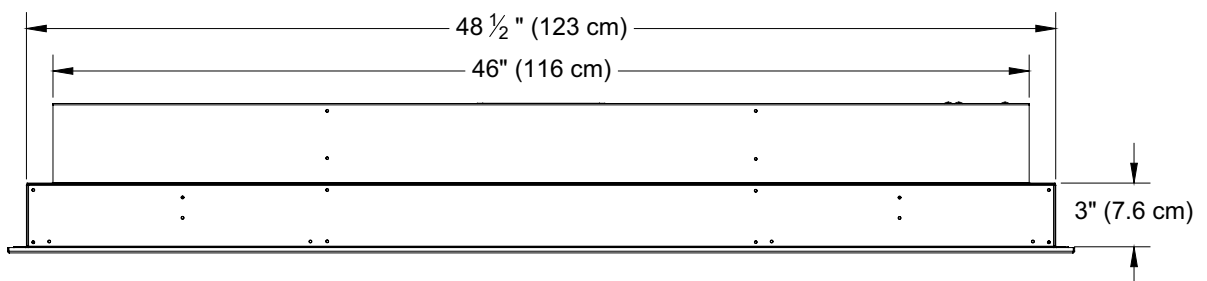
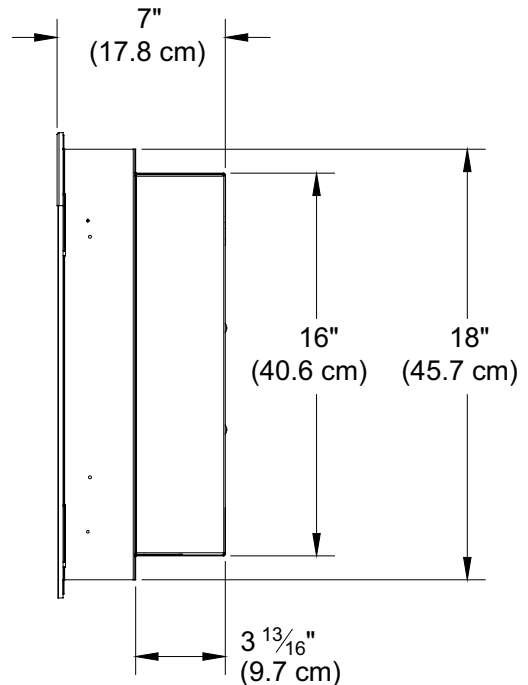

Installation de votre cheminée

Choix de l'emplacement

Pour l'installation, examinez et prenez en compte l'ensemble des conditions suivantes :

- Dimensions de l'appareil : 128 cm x 49,5 cm
- Pour pouvoir être installé en toute sécurité, cet appareil nécessite au minimum deux (2) poteaux muraux

Il existe trois méthodes d'installation possibles :

- Méthodes d'installation : montage en surface, montage mural encastré et montage en affleurement
- Méthode par câblage direct ou par branchement sur prise

 **AVERTISSEMENT** : Veillez à ce que le cordon d'alimentation ne soit pas installé de façon à être pincé ou à se trouver contre une bordure tranchante ; veillez à ce qu'il soit correctement protégé ou fixé pour éviter tout risque de chute ou de trébuchement et de réduire le risque d'incendie, de choc électrique ou de dommages aux personnes.

Afin de réduire les risques d'incendie, de choc électrique ou de dommages aux personnes, la construction et les prises électriques doivent être conformes aux codes du bâtiment en vigueur et à toutes autres réglementations applicables.

1. Choisissez un emplacement non exposé à l'humidité et éloigné de rideaux, meubles et circulation importante.
2. Pour simplifier le branchement électrique, vous pourriez choisir de placer votre cheminée près d'une prise électrique existante.
! NOTE 1: Il est impératif de disposer d'un circuit de 13 ampères et de 230 volts. Un circuit dédié est préférable mais non essentiel dans tous les cas. Il sera nécessaire si, après l'installation, le disjoncteur se déclenche ou que le fusible fond de façon régulière lorsque l'appareil fonctionne. Des appareils électriques supplémentaires sur le même circuit pourraient dépasser la valeur nominale du disjoncteur.
3. Retirez du carton la cheminée, sa vitre et les fournitures et débarrassez-vous des emballages avant de procéder à l'installation.
4. Stockez la cheminée dans un endroit sûr, sec et à l'abri de la poussière jusqu'à ce que vous soyez prêt à l'installer.

Installation de votre cheminée

Votre cheminée vous est fournie avec une fiche à trois douilles pour faciliter son branchement. Il est également possible de procéder à un câblage direct en retirant la fiche du cordon d'origine et en procédant au câblage conformément aux codes de l'électricité locaux et nationaux.

⚠ AVERTISSEMENT : N'essayez pas de brancher vous-même vos nouvelles prises murales ou circuits. Pour réduire le risque d'incendie, de choc électrique et de blessures aux personnes, faites toujours appel à un électricien professionnel.

⚠ AVERTISSEMENT : Veillez à ce que le commutateur à 3 positions soit en position éteinte („0“) et que le circuit sur lequel la cheminée doit être installée soit coupé à partir du panneau électrique, et ce jusqu'à ce que l'installation soit achevée.

Installation en surface

⚠ PRUDENCE : Deux personnes pourraient être nécessaires afin de procéder aux diverses étapes de cette procédure.

1. Choisissez l'endroit où monter l'appareil.
2. Choisissez votre méthode d'approvisionnement électrique :
 - Branchez l'appareil sur une prise existante ou installez-en une à proximité.
 - Procédez au branchement direct de votre cheminée.

Figure 2

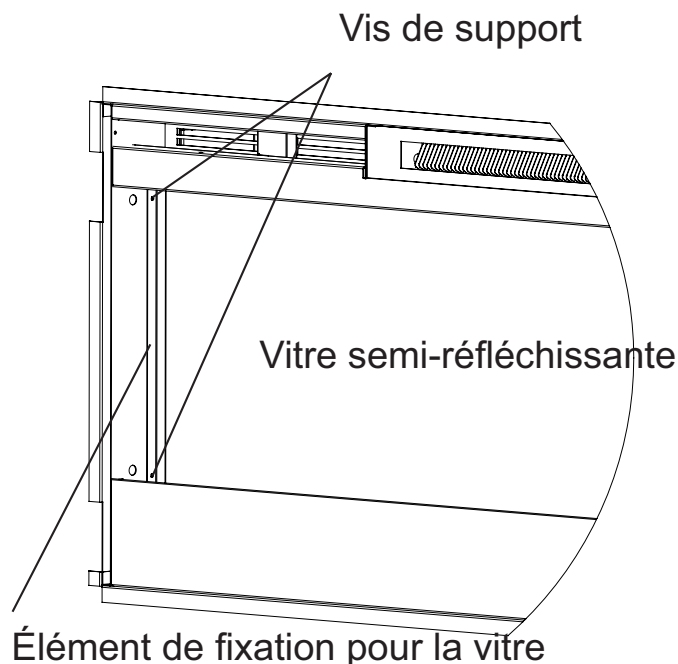

! NOTE : Le câblage direct peut être effectué en retirant la fiche du cordon d'origine et en procédant au câblage conformément aux codes de l'électricité locaux et nationaux.

⚠ AVERTISSEMENT : N'essayez pas de brancher vous-même vos nouvelles prises murales ou circuits. Pour réduire le risque d'incendie, de choc électrique et de blessures aux personnes, faites toujours appel à un électricien professionnel.

Veillez à ce que le commutateur à 3 positions soit en position éteinte („0“) et que le circuit sur lequel la cheminée doit être installée soit coupé à partir du panneau électrique, et ce jusqu'à ce que l'installation soit achevée.

3. Retirez la vitre semi-réfléchissante de la cheminée

Installation de votre cheminée

Figure 3

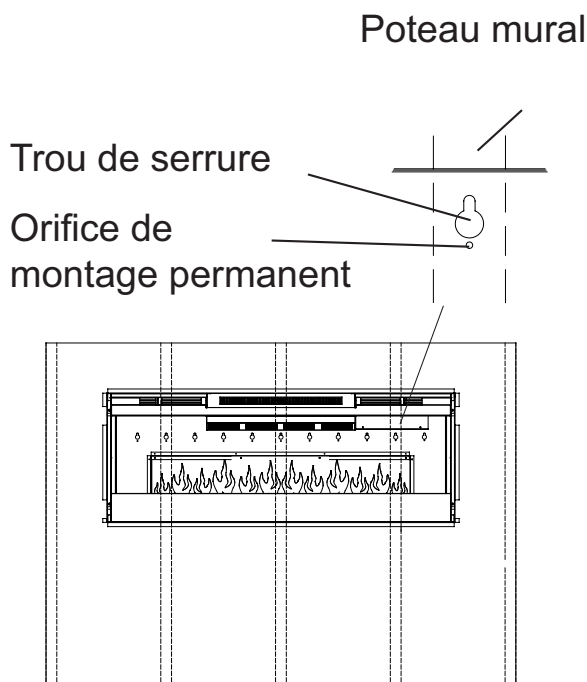

- Posez la cheminée à plat, sur sa partie arrière.
 - Retirez les deux (2) vis cruciformes des deux (2) éléments de fixation pour la vitre (figure 2).
 - Retirez les éléments de fixation pour la vitre.
 - Avec une main, exercez une pression continue sur la vitre semi-réfléchissante, redressez la cheminée pour permettre à la vitre de sortir du cadre.
 - Retirez la vitre semi-réfléchissante de la cheminée.
4. Placez la cheminée sur le mur, à l'endroit où elle doit être montée (figure 3). Utilisez un niveau à bulle (fourni) pour vous assurer que la cheminée est bien de niveau sur le mur.

5. Marquez l'emplacement des quatre (4) vis sur le mur (au travers des trous de serrure).

! PRUDENCE : Si vous installez votre appareil sur un mur en cloisons sèches, veillez à utiliser des chevilles spéciales et à ce qu'une au moins soit située dans le poteau mural.

6. Retirez la cheminée du mur et rangez-la dans un lieu sûr où personne ne circule.
7. Vissez les quatre (4) vis de montage à tête carrée n° 8 de 3,8 cm et leurs rondelles dans le mur et/ou dans les chevilles spéciales, en laissant 6,5 mm de filetage.
8. Alignez les trous de serrure choisis avec les vis et suspendez la cheminée sur le mur. Vissez les vis avec leurs rondelles et la cheminée se mettra en place (les vis glisseront dans la partie plus étroite des trous de serrure).
9. Serrez les quatre (4) vis de montage sur le châssis de la cheminée.
10. Vissez les deux (2) vis n°8 à tête carrée à travers les deux orifices de montage permanent alignés sur le poteau mural.
11. Remplacez et installez soigneusement la vitre semi-réfléchissante et les éléments de fixation en utilisant les vis mentionnées lors de l'étape 1.

Installation de votre cheminée

12. Pour les procédures d'installation finales, veuillez vous référer à la section sur l'installation de la vitre frontale.

Montage mural encastré

– profondeur 100 mm

⚠ PRUDENCE : Deux personnes pourraient être nécessaires afin de procéder aux diverses étapes de cette procédure.

1. Préparez le mur, avec un encadrement d'ouverture de 118,1 cm de large et de 42 cm de haut (figure 4).

! NOTE : Ces dimensions laissent un espace supplémentaire de 6,4 mm tout autour de la cheminée encastrable afin d'en faciliter l'installation. Cette cheminée ne nécessite pas de ventilation supplémentaire.

2. Choisissez votre méthode d'approvisionnement électrique :

- Branchez l'appareil (vous pouvez soit faire passer le cordon d'alimentation par l'ouverture de l'encadrement mural et le brancher sur une prise existante ou bien en installer une nouvelle sur un poteau à l'intérieur du mur situé à proximité).
- Procédez au branchement direct de votre cheminée.

! NOTE : Le câblage direct peut être effectué en retirant la fiche du cordon d'origine et en procédant au câblage conformément aux codes de l'électricité locaux et nationaux.

Figure 4

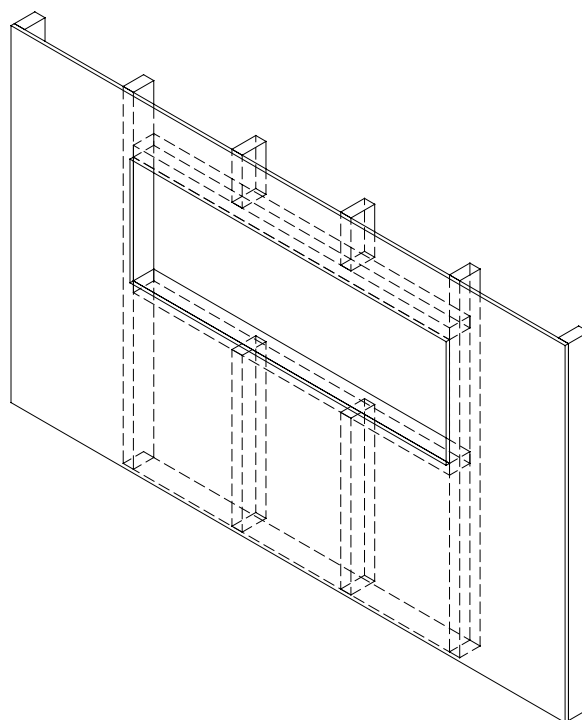
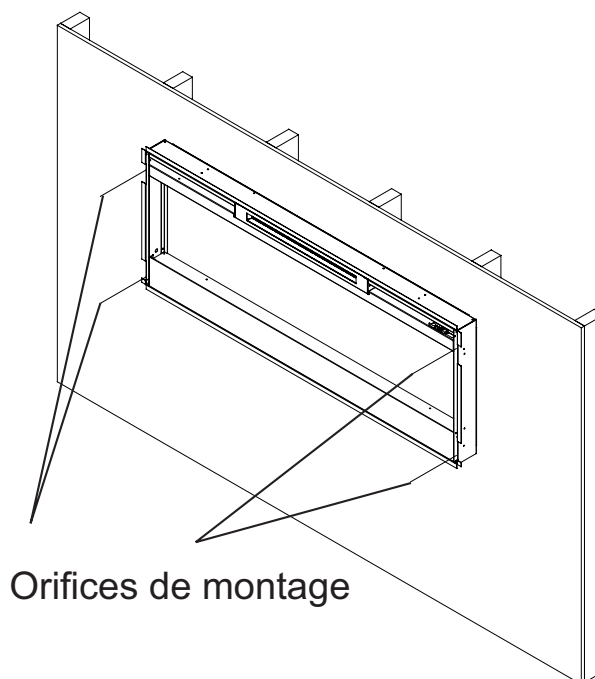
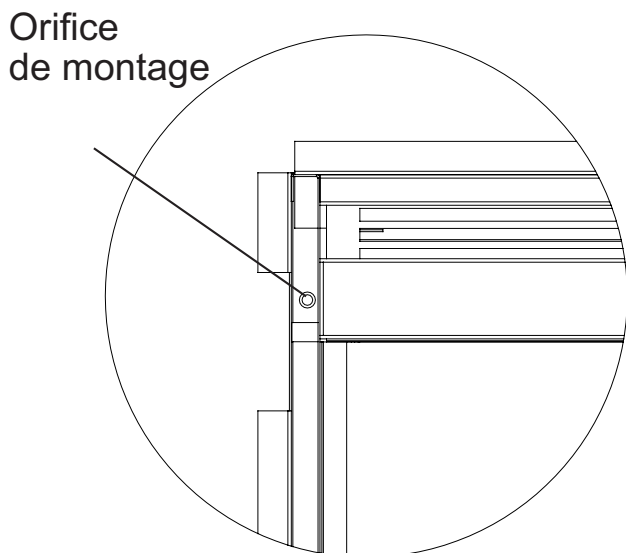

Figure 5



Installation de votre cheminée

Figure 6



⚠ AVERTISSEMENT : N'essayez pas de brancher vous-même vos nouvelles prises murales ou circuits. Pour réduire le risque d'incendie, de choc électrique et de blessures aux personnes, faites toujours appel à un électricien professionnel.

Veillez à ce que le commutateur à 3 positions soit en position éteinte („0“) et que le circuit sur lequel la cheminée doit être installée soit coupé à partir du panneau électrique, et ce jusqu'à ce que l'installation soit achevée.

3. Soulevez la cheminée et introduisez-la dans l'ouverture (figure 5).
4. Utilisez le niveau à bulle (fourni) afin de mettre la cheminée de niveau dans l'encadrement. Ajustez-la selon les besoins.
5. Introduisez les quatre (4) vis de montage fournies dans les quatre (4) orifices de montage situés sur

chaque coin du châssis de la cheminée, dans les poteaux muraux (figure 6).

6. Pour les procédures d'installation finales, veuillez vous référer à la section sur l'installation de la vitre frontale.

Montage en affleurement – profondeur 200 mm

PRUDENCE : Deux personnes pourraient être nécessaires afin de procéder aux diverses étapes de cette procédure.

1. Préparez le mur, avec un encadrement d'ouverture de 124,5 cm de large et de 47 cm de haut (figure 7).

! NOTE : Ces dimensions laissent un espace supplémentaire de 6,4 mm tout autour de la cheminée

Figure 7

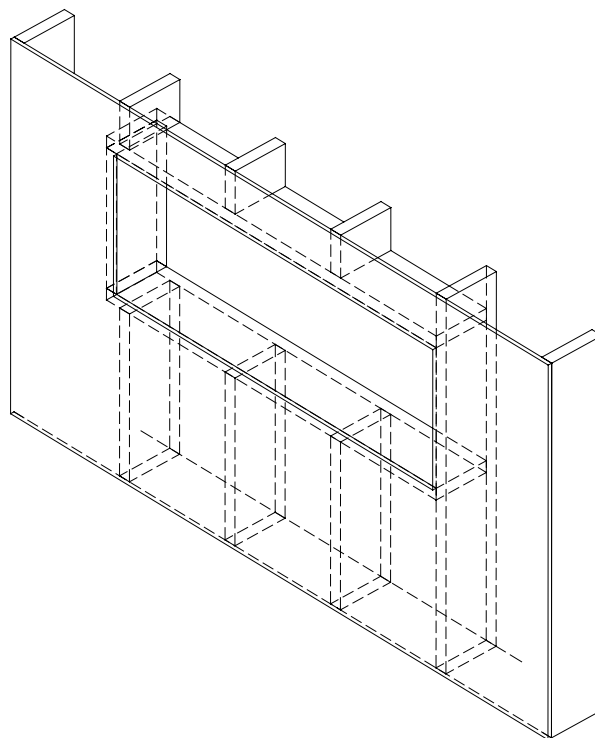

Installation de votre cheminée

encastrable afin d'en faciliter l'installation. Cette cheminée ne nécessite pas de ventilation supplémentaire.

2. Choisissez votre méthode d'approvisionnement électrique :

- Branchez l'appareil (vous pouvez soit faire passer le cordon d'alimentation par l'ouverture de l'encadrement mural et le brancher sur une prise existante ou bien en installer une nouvelle sur un poteau à l'intérieur du mur situé à proximité).
- Procédez au branchement direct de votre cheminée.

! NOTE : Le câblage direct peut être effectué en retirant la fiche du cordon d'origine et en procédant au câblage conformément aux codes de l'électricité locaux et nationaux.

⚠ AVERTISSEMENT : N'essayez pas de brancher vous-même vos nouvelles prises murales ou circuits. Pour réduire le risque d'incendie, de choc électrique et de blessures aux personnes, faites toujours appel à un électricien professionnel.

Veillez à ce que le commutateur à 3 positions soit en position éteinte („0“) et que le circuit sur lequel la cheminée doit être installée soit coupé à partir du panneau électrique, et ce jusqu'à ce que l'installation soit achevée.

3. Soulevez la cheminée et introduisez-la dans l'ouverture. L'encastrement de la cheminée devrait être parfaitement aligné sur la surface du mur (figure 8).

Figure 8

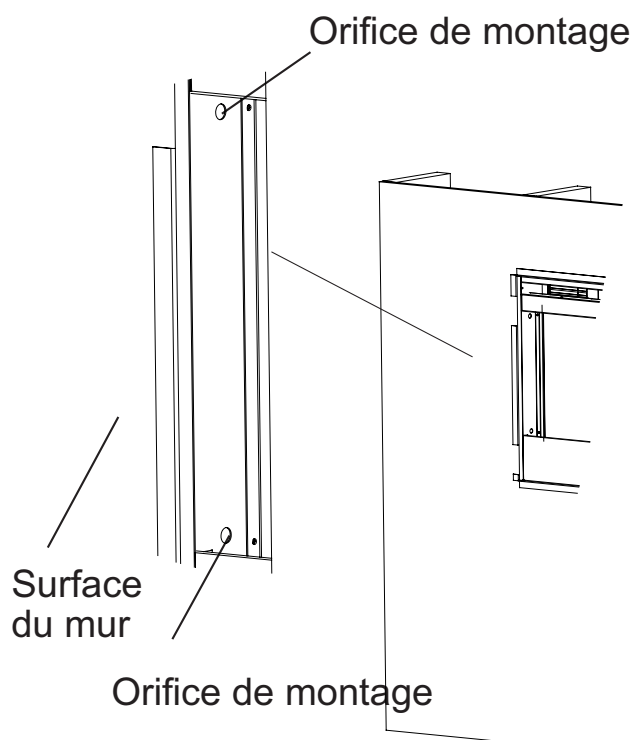

4. Utilisez le niveau à bulle (fourni) afin de mettre la cheminée de niveau dans l'encadrement. Ajustez-la selon les besoins.

5. Introduisez les quatre (4) vis de montage fournies dans les quatre (4) orifices de montage situés sur la surface interne du châssis de la cheminée, dans les poteaux muraux (figure 8).

6. Pour les procédures d'installation finales, veuillez vous référer à la section sur l'installation de la vitre frontale.

Installation de la vitre frontale

1. Répartissez uniformément la poudre de verre fournie sur la tablette avant de la cheminée (Figure 9).

2. Montez soigneusement la vitre frontale de façon à ce que les crochets à vitre (4) se trouvent sur les montures à vitre de la cheminée (4) (figure 10).

Installation de votre cheminée

Figure 9

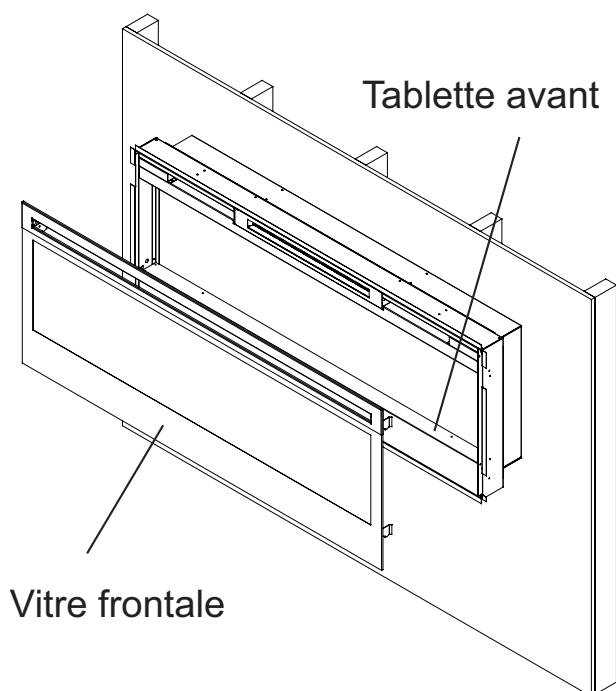
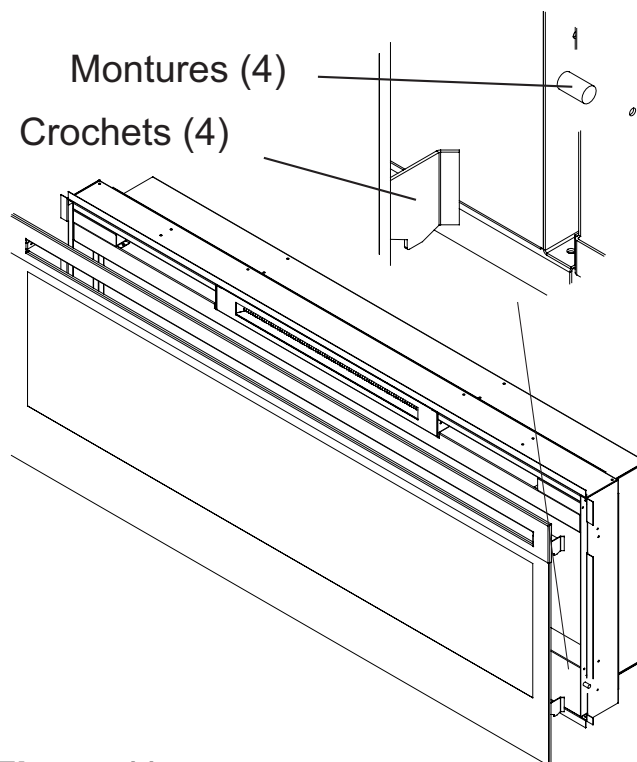
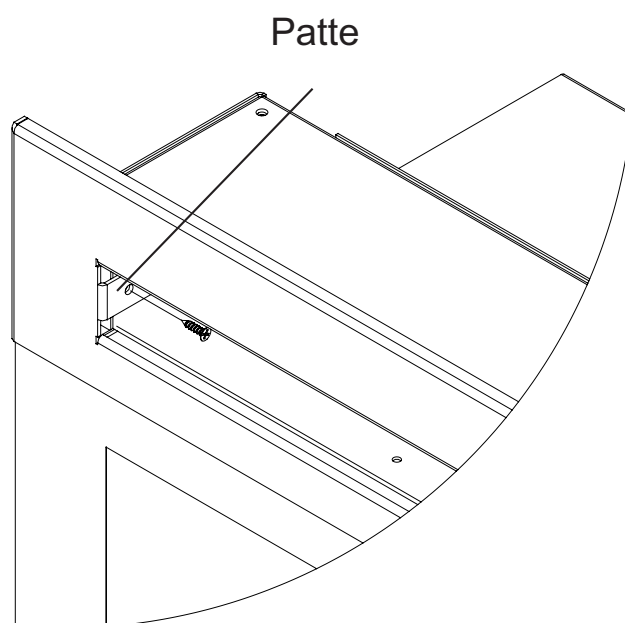

Figure 10



3. Utilisez les deux (2) vis à tête cruciformes pour fixer la vitre frontale sur la cheminée (figure 11).
4. Veillez à ce que le commutateur à 3 positions soit en position éteinte („0“).
5. Si vous n'utilisez pas le câblage direct, branchez la fiche de la cheminée sur une prise de 230 volts, 13 ampères minimum (voir la NOTE 1).

Figure 11



Fonctionnement

Les commandes manuelles de la cheminée électrique se trouvent sur son côté droit, à l'intérieur de l'orifice d'aération (figure 12).

Figure 12

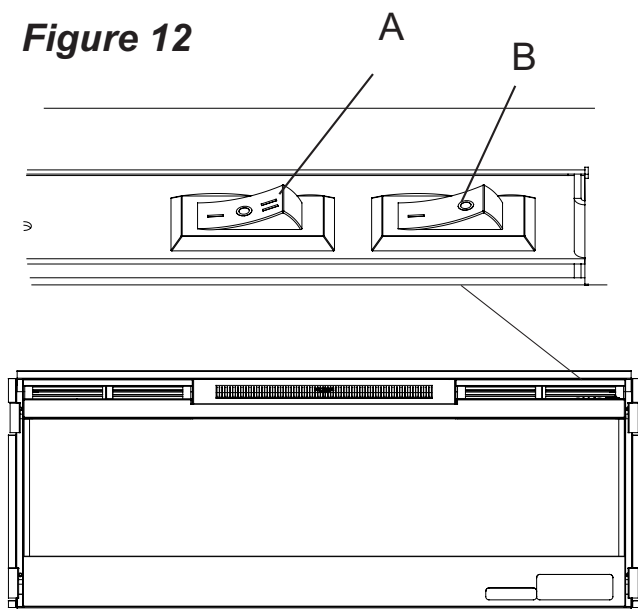

A. Commutateur à 3 positions

Le commutateur dispose de deux (2) positions allumées, marquées "I" et "II". La position "I" correspond au fonctionnement manuel. Dans cette position, le système intégré de commande à distance est désactivé.

La position "II" permet de faire fonctionner l'appareil avec la télécommande fournie. En position "II" l'appareil peut être piloté avec les touches ON et OFF de la télécommande.

Lorsque le commutateur est en position („O“), l'appareil est éteint.

B. Commutateur de chauffage On/Off

Le commutateur de chauffage (on/off) permet d'alimenter le ventilateur de chauffage ainsi que l'élément chauffant.

Réglage du commutateur d'arrêt par température

En cas de surchauffe de l'appareil, un système de coupure automatique se déclenchera et l'éteindra ; celui-ci ne se rallumera pas tant qu'il ne sera pas réactivé. Pour le réactiver, il suffit de mettre le commutateur à 3 positions en position éteinte (Off) et d'attendre cinq (5) minutes avant de remettre l'appareil en marche.

! PRUDENCE : Si vous devez constamment réactiver votre chauffage, débranchez-le et contactez votre vendeur local.

Télécommande (figure 13)

Votre cheminée est fournie avec un dispositif de télécommande on/off intégré. Sa portée maximale est d'environ 15 m.

! AVERTISSEMENT : Il faut un certain temps au récepteur pour réagir à la télécommande. N'appuyez pas sur les touches plus d'une fois toutes les deux secondes pour que l'appareil fonctionne correctement.

! NOTE : Veillez à ce que le commutateur à 3 positions soit en position 'télécommande' („II“).

Fonctionnement

Figure 13



Pour faire fonctionner votre chauffage, pressez la touche ON, et pour l'éteindre pressez la touche OFF.

Remplacement des piles

Pour remplacer les piles :

1. Ouvrez le couvercle des piles à l'arrière de la télécommande en le faisant glisser.
2. Insérez les piles AAA dans la télécommande.
3. Refermez le couvercle des piles.

Éliminez les piles qui fuient. Débarrassez-vous de vos vieilles piles conformément aux réglementations locales et nationales. De l'électrolyte peut fuir d'une pile de type différent, d'une pile insérée de façon incorrecte, lorsque toutes les piles ne sont pas remplacées en même temps, lorsque la pile est jetée au feu ou si l'on essaye de recharger une pile non-rechargeable.



Entretien

⚠ AVERTISSEMENT : Afin de réduire les risques d'incendie, de choc électrique ou de blessures aux personnes, veuillez débrancher votre cheminée électrique avant d'effectuer tous travaux d'entretien ou de nettoyage.

Nettoyage de la vitre semi-réfléchissante

La vitre semi-réfléchissante est nettoyée en usine lors de l'assemblage. Durant le transport, l'installation, la manipulation, etc., des particules de poussière pourraient s'y déposer ; l'on pourra les retirer en la nettoyant délicatement avec un chiffon sec et propre.

Pour enlever les traces de doigts ou toutes autres marques, on pourra la nettoyer avec un chiffon humide. L'on devra ensuite la sécher complètement avec un tissu non-pelucheux afin d'éviter d'y laisser des traces d'humidité. Pour éviter de la rayer, ne pas utiliser de produits de nettoyage abrasifs.

Nettoyage de la surface de la cheminée

Utilisez uniquement un tissu humide pour nettoyer les surfaces peintes de votre cheminée. N'utilisez pas de produits de nettoyage abrasifs.

Dépannage

Hors les opérations d'installation et de nettoyage décrites dans ce manuel, tous les autres travaux de dépannage ou d'entretien doivent être exécutés par un agent de service autorisé.

Garantie

Les cheminées électriques Dimplex ont été testées et inspectées avant expédition ; l'acheteur de chaque nouveau produit bénéficie d'une garantie zéro défaut. Toute pièce s'avérant défectueuse, dans des conditions d'utilisation normales, du fait des matériaux utilisés ou de la fabrication, sera réparée ou remplacée gratuitement durant la 1^e année de fonctionnement.* Notre entreprise ne saurait être tenue responsable de tous frais encourus lors de l'installation ou du déplacement pour dépannage, ni des coûts de transport. De tels défauts doivent être signalés au concessionnaire ayant vendu l'appareil ; celui-ci est la seule personne autorisée à effectuer des réparations ou à remplacer des pièces selon les conditions de la présente garantie.

La seule obligation de notre entreprise en vertu de cette garantie est, selon son propre choix, soit de réparer ou de remplacer toute pièce s'avérant défectueuse, soit de rembourser le prix d'achat du dit appareil.

Le propriétaire/utilisateur assume tous les autres risques, s'il en existe, y compris le risque de perte ou de dommage direct, indirect ou consécutif issu de l'utilisation ou de l'incapacité à utiliser le produit.

Cette garantie ne s'applique pas si, à la seule appréciation de l'entreprise, les dommages ou la panne ont été causés par un accident, une modification, un usage erroné, un abus, une installation incorrecte ou le fonctionnement avec un approvisionnement électrique non conforme.

La présente garantie remplace tout autre garantie, implicite ou expresse, ou juridique et l'entreprise n'assume, ni n'autorise toute autre personne à assumer, toute autre obligation, ou responsabilité, liée au dit produit.

*Les ampoules électriques ne sont pas couvertes par cette garantie.

Dépannage

Contactez votre vendeur local pour tous travaux de réparation ou toute autre information concernant la présente garantie.

Recyclage

S'applique aux produits électriques vendus dans la Communauté européenne. À la fin de la vie utile du produit électrique, celui-ci ne doit pas être mis au rebut avec les ordures ménagères. Veuillez le recycler là où cette possibilité existe. Demandez à votre autorité locale ou à votre vendeur des conseils sur le recyclage dans votre pays



 Ce produit est conforme à la Norme de Sécurité Européenne EN60335-2-30, aux Normes Européennes de Compatibilité Électromagnétique (CEM) EN55014, EN61000 et EN50366, qui couvrent les exigences essentielles des Directives de la CEE 2006/95 et 2004/108.

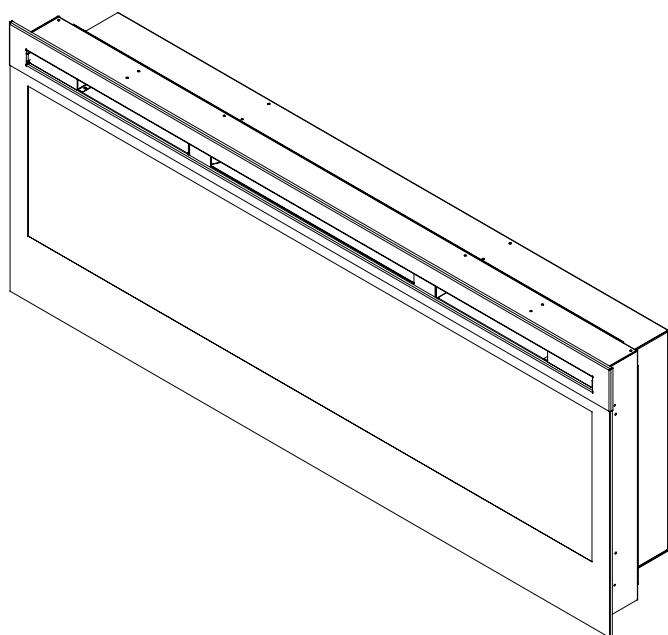

**Manuale
dell'utente**
Modello
BLF50-EU









INFORMAZIONI IMPORTANTI SULLA SICUREZZA: Leggere sempre questo manuale prima di tentare l'installazione o l'utilizzo del caminetto. Per la sicurezza, rispettare sempre tutte le AVVERTENZE e le istruzioni di sicurezza contenute nel presente manuale per prevenire lesioni personali e danni alla proprietà.

7212350100R00



Sommario

	Benvenuto e congratulazioni	3
	ISTRUZIONI IMPORTANTI	4
	Guida di riferimento rapida	6
	Installazione del caminetto	7
	Scelta della posizione	7
	Installazione di superficie	8
	Installazione incassata a parete - Profondità 100 mm.....	10
	Installazione a livello - Profondità 200 mm	11
	Installazione del vetro frontale	12
	Funzionamento	14
	Manutenzione	16
	Garanzia	17

Rivolgersi sempre a un tecnico qualificato o a un centro di assistenza per la riparazione considerate di questo caminetto.

! NOTA: Procedure e tecniche che sono sufficientemente importanti da mettere in rilievo.

! ATTENZIONE: Procedure e tecniche che, se non rispettate con attenzione, possono causare danni all'apparecchiatura.

! AVVERTENZA: Procedure e tecniche che, se non rispettate con attenzione, possono esporre l'utente al rischio di incendi, lesioni gravi o morte.

Benvenuto e congratulazioni

Grazie e congratulazioni per l'acquisto di questo caminetto elettrico Dimplex, leader mondiale del settore.

Leggere con attenzione e conservare le istruzioni.

⚠ ATTENZIONE: leggere con attenzione tutte le istruzioni e le AVVERTENZE prima di iniziare l'installazione. Il mancato rispetto di queste istruzioni può causare scosse elettriche e pericolo di incendio, rendendo nulla la garanzia.

Prendere nota del proprio modello e dei seguenti numeri di serie per futuro riferimento: il modello e i numeri di serie si trovano sul modello stesso e sull'etichetta del numero seriale del caminetto.

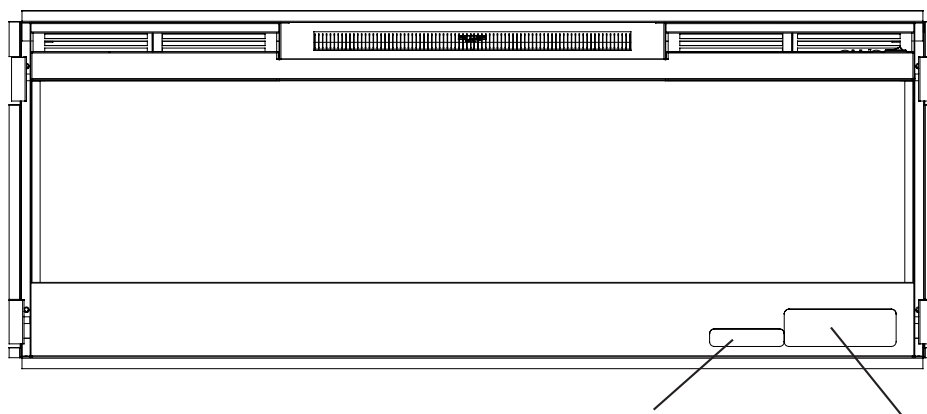

Etichetta
del numero
di serie

Etichetta
della capacità
elettrica nominale

ISTRUZIONI IMPORTANTI

Quando si utilizzano apparecchiature elettriche, rispettare le precauzioni fondamentali per ridurre il rischio di incendi, scosse elettriche e lesioni personali, incluse le seguenti:

- ① Leggere tutte le istruzioni prima di utilizzare il caminetto elettrico.
- ② Il caminetto è caldo quando si trova in funzione. Per evitare bruciature, non mettere a contatto a pelle nuda con le superfici calde. I bordi intorno all'uscita del riscaldatore si riscaldano durante il funzionamento. Tenere i materiali combustibili, come mobili, cuscini, lenzuola, carte, indumenti e tende, a una distanza di almeno 0,9 m dalla parte anteriore dell'unità.
- ③ È necessaria estrema cautela quando un riscaldatore viene utilizzato da o in prossimità di bambini o persone invalide e ogni volta che l'unità viene lasciata in funzione e senza sorveglianza.
- ④ Questa apparecchiatura non è destinata all'uso da parte di persone (inclusi bambini) con capacità fisiche, sensoriali o mentali ridotte, o mancanti di esperienza e conoscenza, a meno che non siano supervisionate o abbiano ricevuto istruzioni sull'uso dell'apparecchiatura da parte di una persona responsabile per la loro sicurezza. I bambini vanno supervisionati per evitare che giochino con l'apparecchiatura.
- ⑤ **AVVERTENZA** questo riscaldatore non è dotato di dispositivi per controllare la temperatura della stanza. Non utilizzare il riscaldatore in stanze di dimensioni ridotte quando sono occupate da persone incapaci di lasciare la stanza per conto proprio, a meno che non siano supervisionate costantemente.
- ⑥ I bambini sotto i 3 anni devono

essere tenuti lontani, a meno che non siano costantemente sorvegliati.

- ⑦ I bambini dai 3 agli 8 anni possono soltanto accendere/spegnere l'apparecchiatura, a patto che questa sia collocata o installata nella sua normale posizione di funzionamento e a patto che siano sorvegliati o abbiano ricevuto istruzioni sull'uso dell'apparecchiatura in modo sicuro e comprendano i rischi inerenti. I bambini tra i 3 e gli 8 anni non devono inserire la spina, regolare e pulire l'apparecchiatura o eseguire la manutenzione dell'utente.

 **ATTENZIONE:** Alcune parti del prodotto possono surriscaldarsi e provocare ustioni. Prestare particolare attenzione laddove siano presenti bambini e persone vulnerabili.

- ⑧ L'apparecchiatura deve essere posizionata in modo tale che la spina sia accessibile.
- ⑨ Se il cavo di alimentazione è danneggiato, deve essere sostituito dal produttore o dal suo agente addetto all'assistenza, oppure da una persona qualificata, al fine di evitare rischi.
- ⑩ Non utilizzare l'unità se il cavo o la spina sono danneggiati, o se il riscaldatore presenta malfunzionamenti, oppure se il caminetto elettrico è caduto o risulta danneggiato in qualsiasi modo; contattare il proprio rivenditore locale.
- ⑪ Non utilizzare all'aperto.
- ⑫ Evitare di collocare il caminetto laddove potrebbe cadere in una vasca da bagno o in un contenitore pieno d'acqua.
- ⑬ Non far passare il cavo sotto la moquette. Non coprire il cavo con copridivani, guide di scorrimento o simili. Disporre il cavo lontano da zone di passaggio e dove non possa causare inciampi.

ISTRUZIONI IMPORTANTI

- ⑭ Non posizionare il riscaldatore immediatamente sotto una presa di corrente.
 - ⑮ Per scollegare il caminetto, spegnere i comandi, quindi rimuovere la spina dalla presa.
 - ⑯ I mezzi per lo scollegamento devono essere integrati nel cablaggio fisso in conformità con le regole di cablaggio.
 - ⑰ Non inserire e non consentire a oggetti estranei di accedere alle aperture di ventilazione e di scarico per evitare scosse elettriche, incendi o danni al riscaldatore.
 - ⑱ Evitare di bloccare in qualsiasi modo l'ingresso e lo scarico dell'aria. Non utilizzare su superfici morbide come i letti, per evitare che le aperture rimangano bloccate.
 - ⑲ Tutti i riscaldatori elettrici presentano parti calde e ad arco o parti che producono scintille all'interno. Non utilizzare in aree dove vengono utilizzati o conservati benzina, vernice o liquidi infiammabili o laddove l'unità sia esposta a vapori infiammabili.
 - ⑳ Non modificare il caminetto elettrico. Utilizzarlo solo come descritto nel presente manuale. Ogni altro uso non raccomandato dal produttore può causare incendi, scosse elettriche e lesioni personali.
 - ㉑ Evitare l'uso di prolunghes per il cavo di alimentazione. La prolunga potrebbe surriscaldarsi provocando il rischio di incendi. Se si deve utilizzare una prolunga, questa deve essere del tipo a 3 fili e deve presentare una corrente nominale non inferiore ai 13 Amp.
 - ㉒ Non bruciare legna o altri materiali nel caminetto elettrico.
 - ㉓ Non colpire il vetro del caminetto.
 - ㉔ Ricorrere sempre a un elettricista qualificato nel caso in cui siano necessari nuovi circuiti o prese.
 - ㉕ Utilizzare sempre un impianto con messa a terra e fusibili appropriati.
 - ㉖ Scollegare tutta l'alimentazione prima di eseguire qualsiasi pulizia, manutenzione o spostamento dell'unità.
 - ㉗ Durante il trasporto o lo stoccaggio, mantenere l'unità e il cavo in un luogo asciutto ed esente da eccessive vibrazioni e riporre l'apparecchiatura in modo da evitare danneggiamenti.
-  ATTENZIONE:** Per evitare rischi dovuti alla reimpostazione involontaria dell'interruttore termico, l'apparecchiatura non deve essere alimentata tramite un dispositivo di commutazione esterno (come un timer) e non deve essere collegata a un circuito che sia regolarmente acceso e spento dall'utenza.

Il riscaldatore reca il simbolo di AVVERTENZA  per indicare che il riscaldatore stesso non deve essere coperto.

CONSERVARE QUESTE ISTRUZIONI



Guida di riferimento rapida

1 Le informazioni elettriche riguardanti il caminetto elettrico sono reperibili sull'etichetta delle prestazioni situata sulla parte anteriore dell'unità, dietro il vetro.

Prima dell'installazione, prendere nota del numero di serie del caminetto che si trova in basso per futuro riferimento.

2 Per qualsiasi domanda tecnica o questione riguardante il funzionamento del caminetto elettrico, o per richiedere assistenza, contattare il servizio clienti.

3 Per le dimensioni del caminetto, consultare la Figura 1.

Figura 1

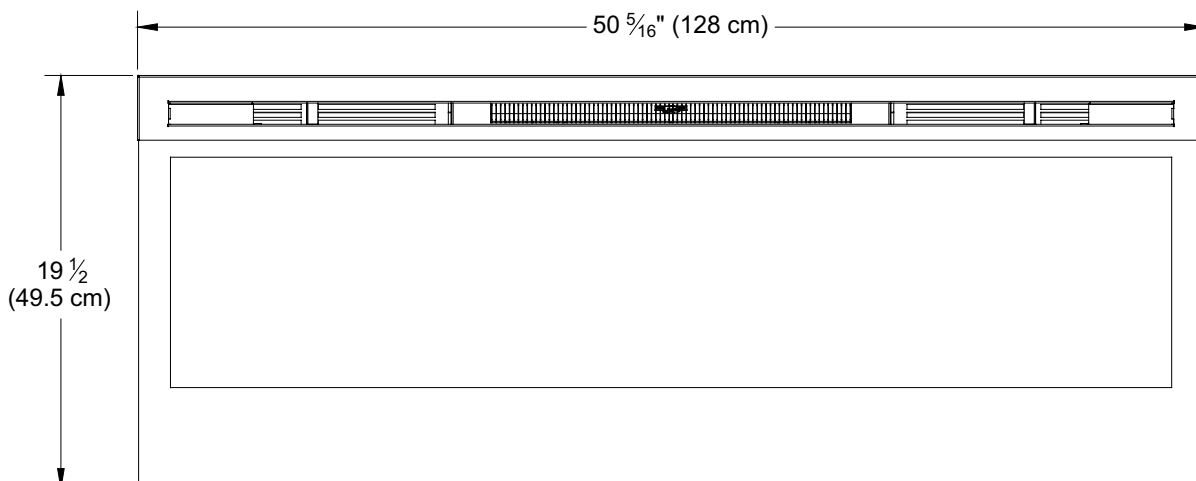
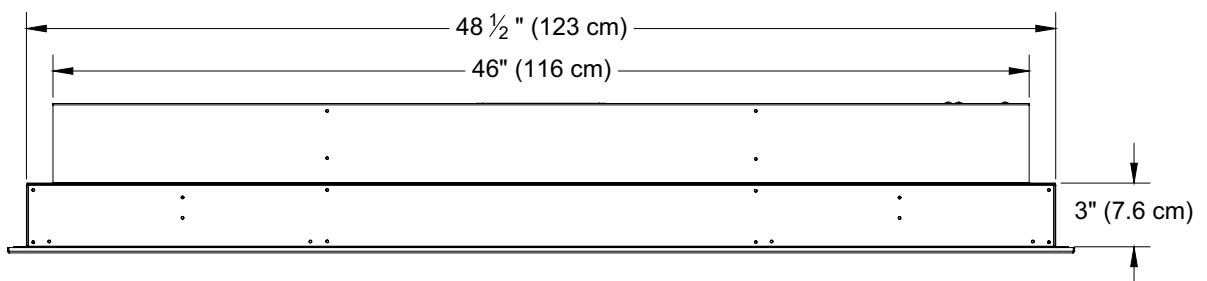
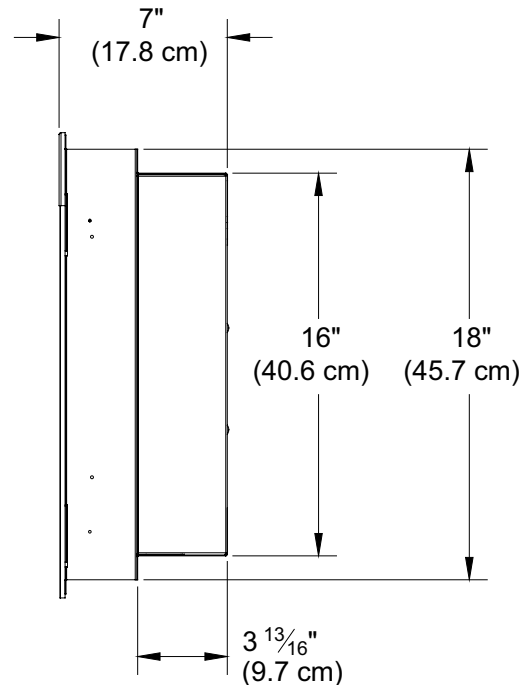

Installazione del caminetto

Scelta della posizione

Ripassare e considerare tutte le seguenti condizioni per l'installazione:

- Dimensioni dell'unità: 128 cm x 49,5 cm
- L'unità richiede un minimo di due (2) montanti a parete per garantire un'installazione sicura.

Esistono tre possibili metodi di installazione:

- Metodo di installazione: montaggio superficiale; montaggio a incasso; montaggio a livello
- Cablaggio o sistema plug-in

 **AVVERTENZA:** Assicurarsi che il cavo di alimentazione non sia installato in maniera tale da essere schiacciato o premuto contro un bordo tagliente e che sia riposto o fissato per evitare intralci e strappi, per ridurre il rischio di incendi, scosse elettriche e lesioni personali.

La costruzione e il cablaggio delle prese elettriche devono rispettare le norme di costruzione locali e le altre normative applicabili al fine di ridurre il rischio di incendi, scosse elettriche e lesioni personali.

1. Selezionare una posizione non soggetta a umidità e lontana da tendaggi, mobili e traffico intenso di persone.
2. Per un collegamento elettrico agevole, si consiglia di posizionare il caminetto in prossimità di una presa di corrente esistente (per la praticità dell'inserimento della spina).

! NOTA 1: È necessario un circuito da 13 Amp, 230 Volt. Un circuito dedicato è preferibile, ma non indispensabile in tutti i casi. Un circuito dedicato sarà necessario se, dopo l'installazione, l'interruttore del circuito scatta o il fusibile brucia regolarmente quando il riscaldatore è in funzione. Apparecchiature addizionali sullo stesso circuito potrebbero superare la corrente nominale dell'interruttore del circuito.

3. Estrarre il caminetto, il vetro anteriore e l'hardware dalla scatola e rimuovere tutti i materiali di imballaggio prima dell'installazione.
4. Conservare il caminetto in un luogo sicuro, asciutto e senza polvere finché non si è pronti per l'installazione.

Installazione del caminetto

Il caminetto è provvisto di una spina a tre rebbi per agevolare il collegamento elettrico. Il collegamento diretto rappresenta un'altra possibilità, rimuovendo la spina dal cavo preparato in fabbrica e completando il cablaggio in base alle norme elettriche nazionali e locali.

⚠ AVVERTENZA: Non tentare di cablare nuove prese o circuiti. Per ridurre il rischio di incendi, scosse elettriche e lesioni personali, rivolgersi sempre a un elettricista qualificato.

⚠ AVVERTENZA: Assicurarsi che l'interruttore a 3 posizioni sia impostato sulla posizione di spento („0“) e che il circuito sul quale deve essere installato il caminetto abbia l'alimentazione interrotta sul pannello di servizio fino al completamento dell'installazione.

Installazione di superficie

⚠ ATTENZIONE: Potrebbero essere necessarie due persone per diversi punti di questa procedura.

1. Scegliere un'ubicazione per il montaggio dell'unità.
2. Scegliere il metodo di alimentazione dell'unità:
 - Inserire la spina in una presa esistente o installare una presa nelle vicinanze.
 - Collegare direttamente il caminetto.

Figura 2

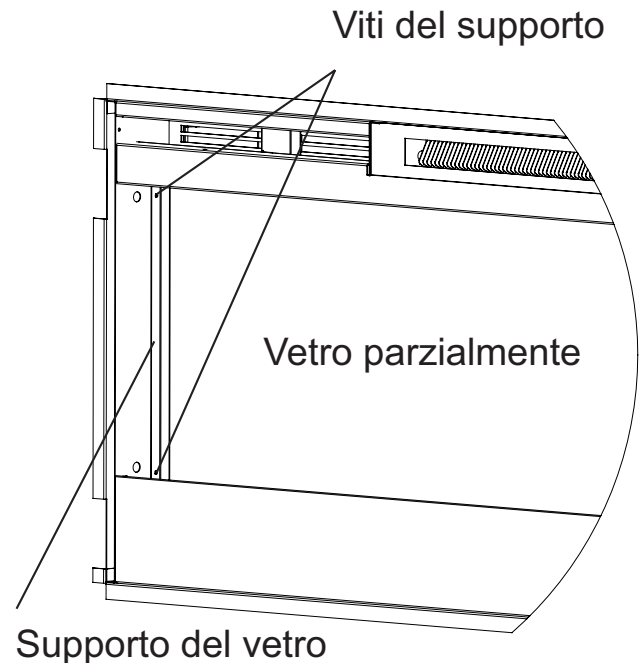

! NOTA: Il collegamento diretto può essere realizzato rimuovendo la spina dal cavo preparato in fabbrica e completando il cablaggio in base alle norme elettriche nazionali e locali.

⚠ AVVERTENZA: Non tentare di cablare nuove prese o circuiti. Per ridurre il rischio di incendi, scosse elettriche e lesioni personali, rivolgersi sempre a un elettricista qualificato.

Assicurarsi che l'interruttore a 3 posizioni sia impostato sulla posizione di spento („0“) e che il circuito sul quale il caminetto deve essere installato abbia l'alimentazione interrotta sul pannello di servizio fino al completamento dell'installazione.

3. Rimuovere il vetro parzialmente riflettente dal caminetto:

Installazione del caminetto

Figura 3

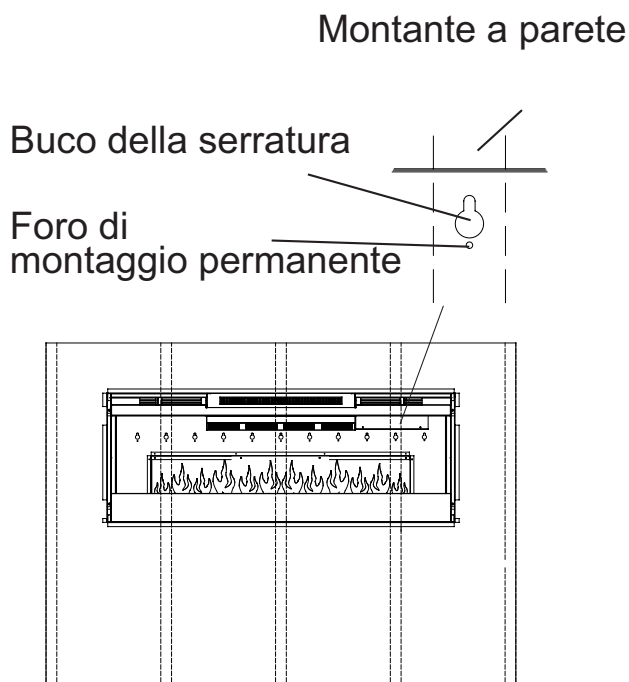

- Appoggiare il caminetto sul lato posteriore.
 - Rimuovere le due (2) viti con testa a croce da ciascuno dei due (2) supporti del vetro (Figura 2).
 - Rimuovere i supporti del vetro.
 - Tenendo premuto con una mano il vetro parzialmente riflettente, mettere per dritto il caminetto e spostarlo leggermente in avanti per consentire al vetro parzialmente riflettente di cadere fuori dell'intelaiatura interna.
 - Rimuovere il vetro parzialmente riflettente dal caminetto
4. Posizionare il caminetto su una parete nel punto in cui sarà montato (Figura 3). Utilizzare una livella a bolla (in dotazione) per assicurarsi che il caminetto poggi in piano sulla parete.

5. Segnare la posizione di quattro (4) viti sulla parete (tramite i buchi di serratura).

ATTENZIONE: Se si installa l'unità su una parete in cartongesso, assicurarsi di utilizzare appositi tiranti e che almeno uno si trovi in un montante.

6. Rimuovere il caminetto dalla parete e conservarlo in un luogo sicuro, lontano dal traffico di persone.
7. Avvitare tutte e quattro (4) le viti di montaggio a testa quadrata da 3,8 cm #8 in dotazione e le rondelle nella parete e/o nei tiranti, lasciando 6,5 mm di filettatura.
8. Allineare i fori prescelti con le viti e appendere il caminetto alla parete. Le teste delle viti e le rondelle si inseriscono nei fori e il caminetto scivola in posizione (le viti scorrono nella parte stretta dei fori).
9. Stringere tutte e quattro (4) le viti di montaggio sul telaio del caminetto.
10. Avvitare le due (2) viti a testa quadrata #8 in dotazione attraverso due dei fori di montaggio permanenti che si allineano con un montante a parete.
11. Sostituire e installare con attenzione il vetro parzialmente riflettente e i supporti del vetro utilizzando le viti del punto 1.



Installazione del caminetto

12. Consultare la sezione Installazione del vetro frontale, per le procedure di installazione finali.

Installazione incasso a parete - Profondità di 100 mm

⚠ ATTENZIONE: Potrebbero essere necessarie due persone per diversi punti di questa procedura.

1. Preparare una parete con un vano intelaiato di 118,1 cm di larghezza x 42 cm di altezza (Figura 4).

! NOTA: Le dimensioni hanno consentito uno spazio di 6,4 mm intorno all'incasso del caminetto per comodità di installazione. Questo caminetto non richiede aperture di ventilazione aggiuntive.

2. Scegliere il metodo di alimentazione dell'unità:

- Inserimento della spina (si può far passare il cavo di alimentazione fuori dal vano a parete fino a una presa esistente, oppure installare una presa su un vicino montante a parete).
- Collegare direttamente il caminetto.

! NOTA: Il collegamento diretto può essere effettuato rimuovendo la spina dal cavo predisposto in fabbrica e presenti in ciascun angolo del telaio del caminetto, all'interno dei montanti a parete (Figura 6).

Figura 4



Figura 5



Installazione del caminetto

Figura 6

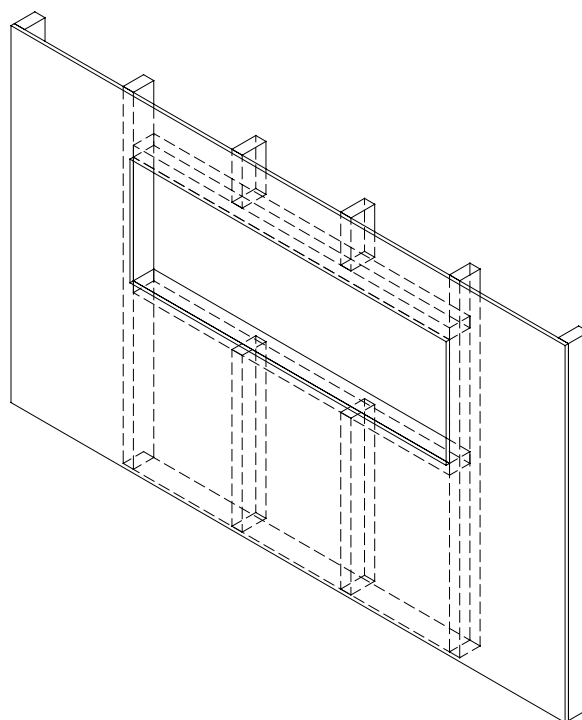
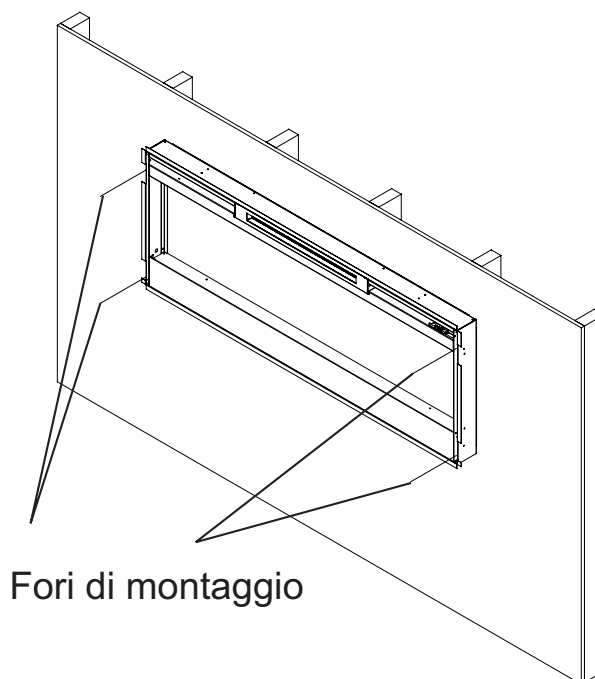
Foro di montaggio

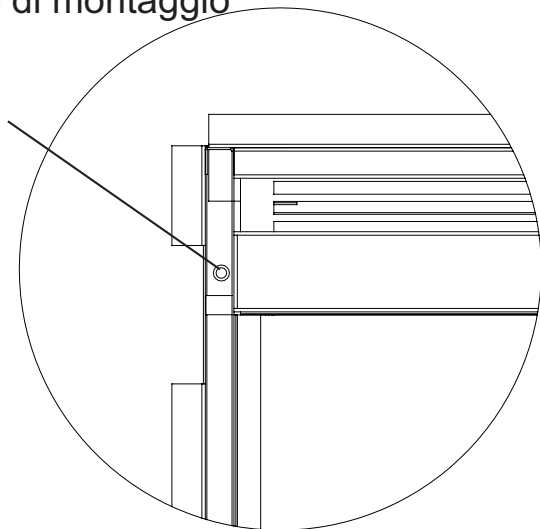

⚠ AVVERTENZA: Non tentare di cablare nuove prese o circuiti. Per ridurre il rischio di incendi, scosse elettriche e lesioni personali, rivolgersi sempre a un elettricista qualificato.

Assicurarsi che l'interruttore a 3 posizioni sia impostato sulla posizione di spento („o“) e che il circuito sul quale il caminetto deve essere installato abbia l'alimentazione interrotta sul pannello di servizio fino al completamento dell'installazione.

3. Sollevare il caminetto e inserirlo nel vano (Figura 5).
4. Servirsi di una livella a bolla (in dotazione) per mettere a livello il caminetto all'interno del vano. Regolare come necessario.
5. Far passare le quattro (4) viti di montaggio in dotazione attraverso i quattro (4) fori di montaggio presenti in ciascun angolo del telaio del caminetto, all'interno dei

montanti a parete (Figura 6).

6. Consultare la sezione Installazione del vetro frontale, per le procedure di installazione finali.

Installazione a livello - Profondità di 200mm

ATTENZIONE: Potrebbero essere necessarie due persone per diversi punti di questa procedura.

1. Preparare una parete con un vano intelaiato di 124,5 cm di larghezza x 47 cm di altezza (Figura 7).

! NOTA: Le dimensioni hanno consentito uno spazio di 6,4 mm intorno al vano del caminetto

Figura 7

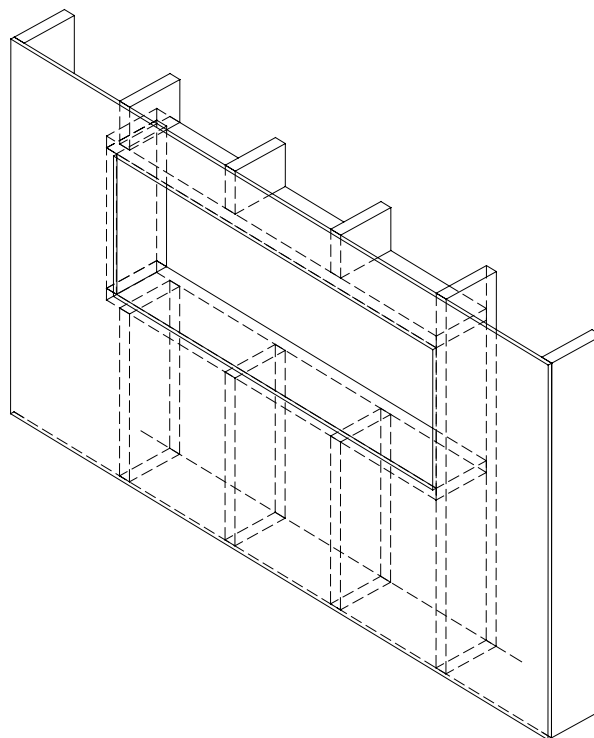



Installazione del caminetto

per comodità di installazione. questo caminetto non richiede alcuna apertura di ventilazione aggiuntiva.

2. Scegliere il metodo di alimentazione dell'unità:

- Inserimento della spina (si può far passare il cavo di alimentazione fuori dal vano a parete fino a una presa esistente, oppure installare una presa su un vicino montante a parete).
- Collegare direttamente il caminetto.

! NOTA: Il collegamento diretto può essere effettuato rimuovendo la spina dal cavo predisposto in fabbrica e completando il cablaggio in base alle norme elettriche nazionali e locali.

⚠ AVVERTENZA: Non tentare di cablare nuove prese o circuiti. Per ridurre il rischio di incendi, scosse elettriche e lesioni personali, rivolgersi sempre a un elettricista qualificato.

Assicurarsi che l'interruttore a 3 posizioni sia impostato sulla posizione di spento („0“) e che il circuito sul quale il caminetto deve essere installato abbia l'alimentazione interrotta sul pannello di servizio fino al completamento dell'installazione.

3. Sollevare il caminetto e inserirlo nell'apertura. I bordi di montaggio del caminetto devono essere a livello con la parete (Figura 8).
4. Servirsi di una livella a bolla (in dotazione) per mettere a livello il caminetto all'interno del vano. Regolare come necessario.
5. Far passare le quattro (4) viti di montaggio in dotazione attraverso i quattro (4) fori di montaggio presenti sulla superficie interna del

Figura 8

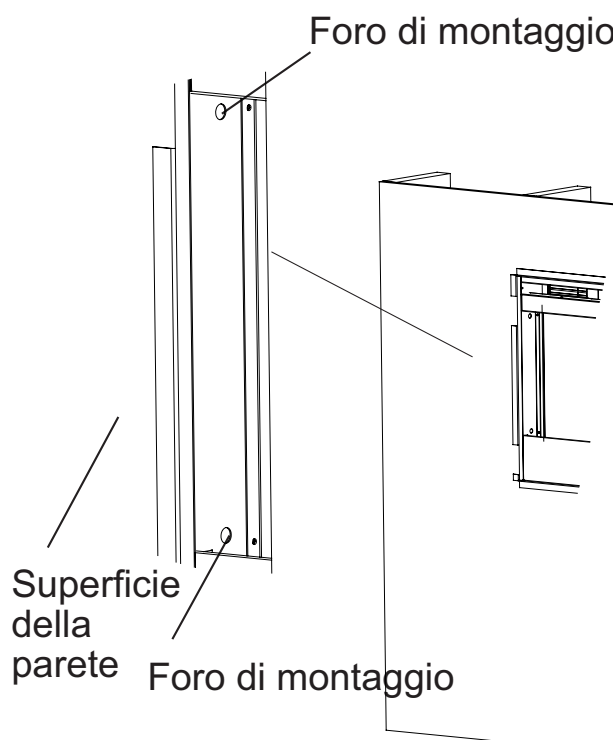

telaio del caminetto e dentro i montanti a parete (Figura 8).

6. Consultare la sezione Installazione del vetro frontale per le procedure di installazione finali.

Installazione del vetro frontale

1. Distribuire in modo uniforme la roccia vetrosa in dotazione sul vassoio frontale del caminetto (Figura 9).
2. Montare con attenzione il vetro frontale in modo che i relativi ganci (4) si appendano ai supporti del vetro frontale sul caminetto (4) (Figura 10).

Installazione del caminetto

Figura 9



Figura 10



3. Usare le due (2) viti per lamiera con testa a croce in dotazione per fissare le linguette del vetro al caminetto (Figura 11).
4. Assicurarsi che l'interruttore a 3 posizioni del caminetto si trovi nella posizione di spento („0“).
5. Se l'unità non è collegata direttamente, inserire la spina del caminetto in una presa da 13 Amp, 230 Volt (consultare la nota 1).

Figura 11

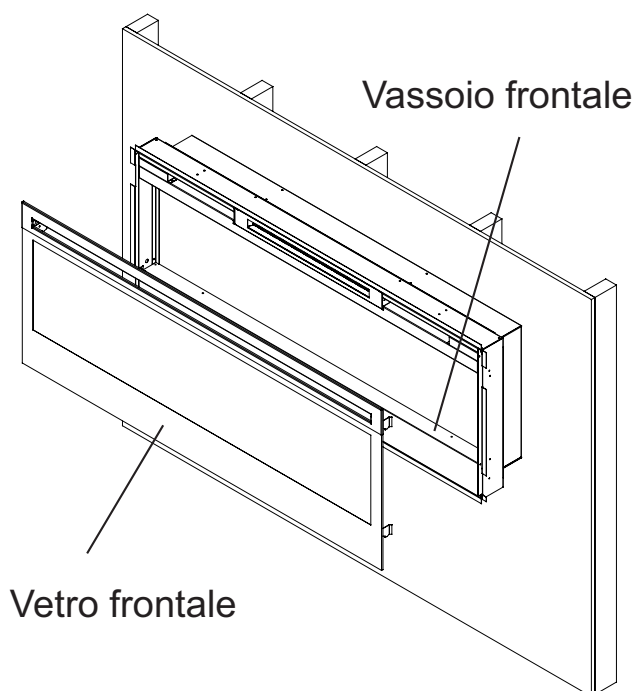
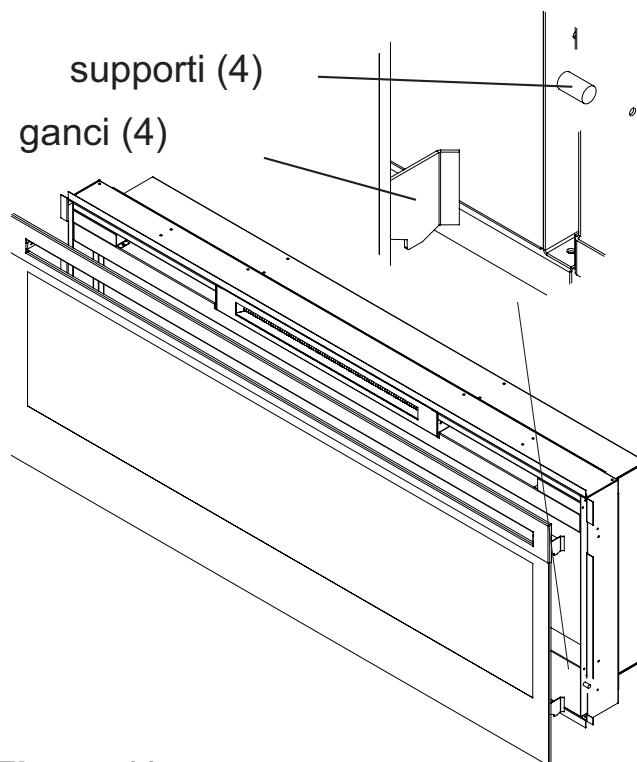
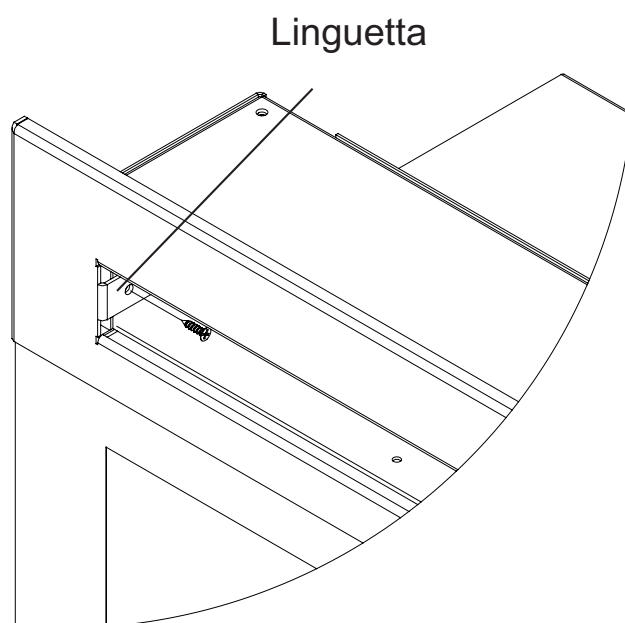

Funzionamento

I comandi manuali per il caminetto elettrico si trovano sul lato destro dell'unità e all'interno della presa d'aria (Figura 12).

Figura 12

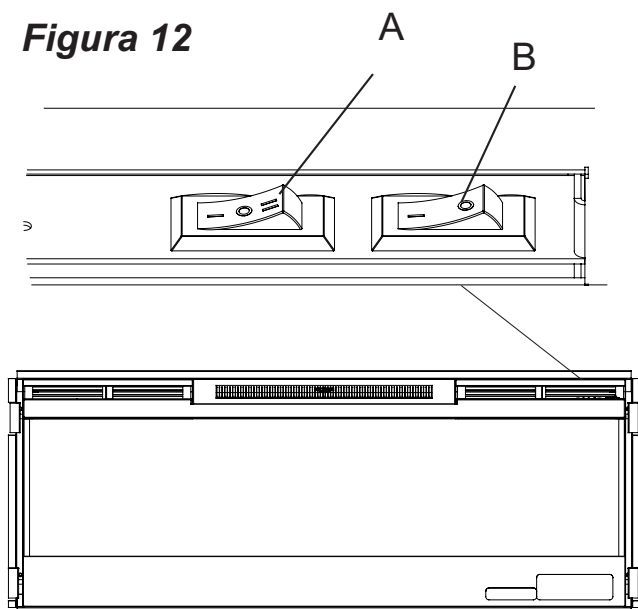

A. Interruttore a 3 posizioni

l'interruttore presenta due (2) posizioni di accensione contrassegnate con "I" e "II". La posizione „I" è per il funzionamento manuale. In questa posizione il comando remoto integrato viene bypassato.

La posizione "II" serve a utilizzare l'unità con il telecomando in dotazione. Quando si trova in posizione "II", l'unità viene controllata con i pulsanti ON e OFF del telecomando.

Quando l'interruttore si trova nella posizione centrale ("O") l'unità è spenta.

B. Interruttore Calore On/Off

L'interruttore Calore on/off alimenta la ventola del riscaldatore e il riscaldatore stesso.

Reimpostazione della temperatura Interruttore di disattivazione

Se il riscaldatore si surriscalda, un'interruzione automatica fa spegnere il caminetto, che si riaccenderà solo dopo il ripristino. Per ripristinare il caminetto, spostare l'interruttore a 3 posizioni su „off" e attendere per cinque (5) minuti prima di riaccendere l'unità.

⚠ ATTENZIONE: Se si è costretti a ripristinare continuamente il riscaldatore, scollegare l'alimentazione e contattare il rivenditore di zona.

Telecomando (Figura 13)

Il caminetto viene fornito con un telecomando di accensione/spegnimento integrato. Il raggio massimo d'azione è ~15m.

⚠ AVVERTENZA: Il ricevitore non risponde al telecomando in maniera immediata. Non premere i pulsanti più di una volta, attendere due secondi per un corretto funzionamento.

! NOTA: Assicurarsi che l'interruttore a 3 posizioni del caminetto sia impostato sul telecomando („II").

Funzionamento

Figura 13



Per utilizzare il telecomando, premere il pulsante „ON“ per accendere il caminetto, premere il pulsante „OFF“ per spegnere il caminetto.

Sostituzione delle batterie

Per sostituire le batterie:

1. Aprire il coperchio delle batterie facendolo scorrere sul retro del telecomando.
2. Installare batterie del tipo AAA nel telecomando.
3. Riposizionare il coperchio delle batterie.

Se le batterie presentano delle perdite, smaltirle. Smaltire le batterie in maniera appropriata, in base alle normative provinciali e locali. Qualsiasi batteria può perdere elettrolita se abbinata a un tipo di batteria differente, se inserita in maniera non corretta, se tutte le batterie non vengono sostituite contemporaneamente, se lo smaltimento avviene nel fuoco o se si tenta di ricaricare una batteria non ricaricabile.



Manutenzione

⚠ AVVERTENZA: Scollegare l'alimentazione prima di tentare qualsiasi intervento di manutenzione o di pulizia per ridurre il rischio di incendi, scosse elettriche o danni alle persone

Vetro parzialmente riflettente

Pulizia

Il vetro parzialmente riflettente viene pulito in fabbrica durante l'operazione di assemblaggio. Durante la spedizione, l'installazione, l'utilizzo, ecc., il vetro parzialmente riflettente può accumulare particelle di polvere; esse possono essere rimosse spolverando leggermente con un panno asciutto e pulito.

Per rimuovere impronte e altre macchie, il vetro parzialmente riflettente può essere pulito con un panno umido. Il vetro parzialmente riflettente deve essere asciugato completamente con un panno senza lanugine per prevenire macchie d'acqua. Per prevenire i graffi, non utilizzare detergenti abrasivi.

Superficie del caminetto

Pulizia

Utilizzare un semplice panno umido per pulire le superfici verniciate del caminetto. Non utilizzare detergenti abrasivi.

Assistenza

A parte l'installazione e la pulizia descritte in questo manuale, ogni altro intervento di manutenzione deve essere affidato a un rappresentante autorizzato per l'assistenza.

Garanzia

I caminetti elettrici Dimplex vengono collaudati e ispezionati prima della spedizione e sono garantiti da difetti all'acquirente di ciascun nuovo prodotto. Qualsiasi parte che entro il primo anno si dimostri difettosa nei materiali o nella manifattura in condizioni di normale utilizzo sarà riparata o sostituita senza spese.* La Società non sarà responsabile di alcuna spesa sostenuta per l'installazione, la rimozione ai fini di assistenza o i costi di trasporto. Qualsiasi difetto di questo tipo deve essere segnalato al Rivenditore presso cui è stato acquistato il prodotto; il Rivenditore è autorizzato alla riparazione o sostituzione entro i termini della presente garanzia.

Ai sensi della presente garanzia, l'unico obbligo della Società è quello, a sua esclusiva discrezione, di riparare o sostituire qualsiasi parte che si dimostri difettosa o di rimborsare il prezzo di acquisto del prodotto.

Il proprietario/utente si assume tutti gli altri rischi, se presenti, compreso il rischio di qualsiasi perdita o danno diretto, indiretto o consequenziale derivante dall'uso o dall'incapacità di utilizzare il prodotto.

La garanzia non sarà applicata se, a esclusivo giudizio della Società, il danno o il guasto sono conseguenza di incidente, alterazione, uso improprio, abuso, installazione non corretta o utilizzo con una fonte di alimentazione non corretta.

Quanto sopra descritto sostituisce tutte le altre garanzie esplicite, implicite o previste dalla legge, e la Società non si assume, né auto-

rezza alcuna persona ad assumere per proprio conto, ogni altro obbligo o responsabilità in relazione al suddetto prodotto.

*Le lampadine non sono coperte dalla garanzia.

Assistenza

Contattare il proprio rivenditore locale per informazioni sull'assistenza e sulla garanzia.

Riciclaggio

Per i prodotti elettrici venduti nella Comunità Europea. Al termine della durata di vita utile del prodotto elettrico, questo non deve essere smaltito insieme ai rifiuti domestici. Riciclare il prodotto presso le apposite strutture. Rivolgersi all'amministrazione locale o al rivenditore per informazioni sul riciclaggio nel proprio Paese.



CE Il prodotto è conforme allo standard di sicurezza europeo EN60335-2-30 e allo standard europeo per la compatibilità elettromagnetica (EmC) En55014, En61000 e En50366, che coprono i requisiti essenziali delle direttive CEE 2006/95 e 2004/108.

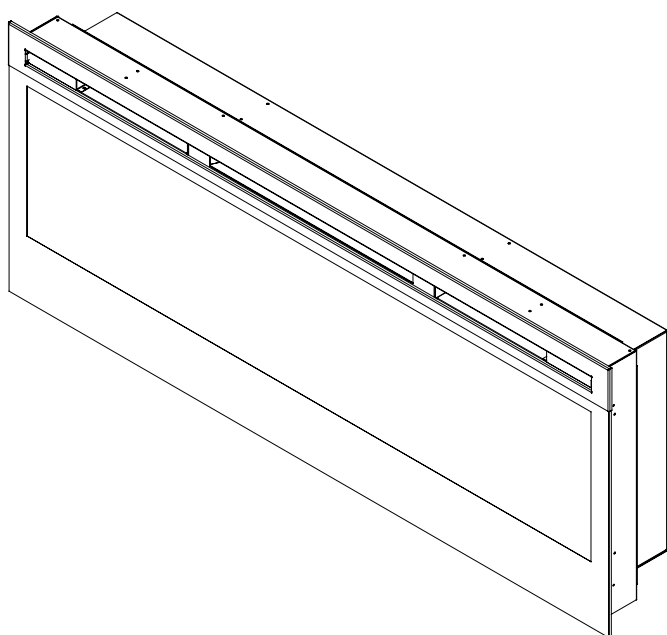

**Benutzer-
handbuch**
Modell
BLF50-EU





WICHTIGE SICHERHEITSINFORMATION: Lesen Sie dieses Handbuch immer zuerst, bevor Sie versuchen, diesen Kamin zu installieren oder zu verwenden. Um Ihre Sicherheit zu gewährleisten, halten Sie sich stets an alle WARNUNGEN und Sicherheitsanweisungen, die in diesem Handbuch enthalten sind, um Verletzungen oder Sachschäden zu vermeiden.

7212350100R00



Inhalt

	Willkommen & Gratulation	3
	WICHTIGE SICHERHEITSANWEISUNGEN	4
	Kurzanleitung	6
	Einbau des Kamins	7
	Auswahl des Standorts	7
	Aufputzmontage	8
	Unterputz-Eingelassener Einbau - 100mm tief	10
	Unterputzeinbau - 200mm tief	11
	Einbau der vorderen Glasscheibe	12
	Betrieb	14
	Wartung	16
	Gewährleistung	17

Beauftragen Sie immer einen qualifizierten Techniker oder ein Service-Unternehmen mit der Reparatur dieses Kamins.

Hinweis: Verfahren und Techniken, die als wichtig hervorzuheben angesehen werden.

 **ACHTUNG:** Verfahren und Techniken, die bei nicht sorgfältiger Befolgung zu Schäden an der Anlage führen werden.

 **WARNUNG:** Verfahren und Techniken, die bei nicht sorgfältiger Befolgung den Benutzer der Gefahr von Feuer, ernsten Verletzungen, Krankheit oder Tod aussetzen.

Willkommen & Gratulation

Vielen Dank und Gratulation, dass Sie einen elektrischen Kamin von Dimplex, dem weltweiten Marktführer elektrischer Kamine, erworben haben.

Bitte lesen Sie diese Anweisungen sorgfältig durch und bewahren Sie sie auf.

⚠ ACHTUNG: Lesen Sie sämtliche Anweisungen und WARNHINWEISE sorgfältig durch, bevor Sie mit der Installation beginnen. Die Nichtbeachtung dieser Anweisungen kann eventuell zu einem Stromschlag oder Feuergefahr führen und lässt die Garantie erlöschen.

Bitte notieren Sie sich unten Ihre Modell- und Produktseriennummern für späteres Nachschlagen: Modell- und Produktseriennummer befinden sich auf den entsprechenden Aufklebern für Modell- und Produktseriennummer an Ihrem Kamin.

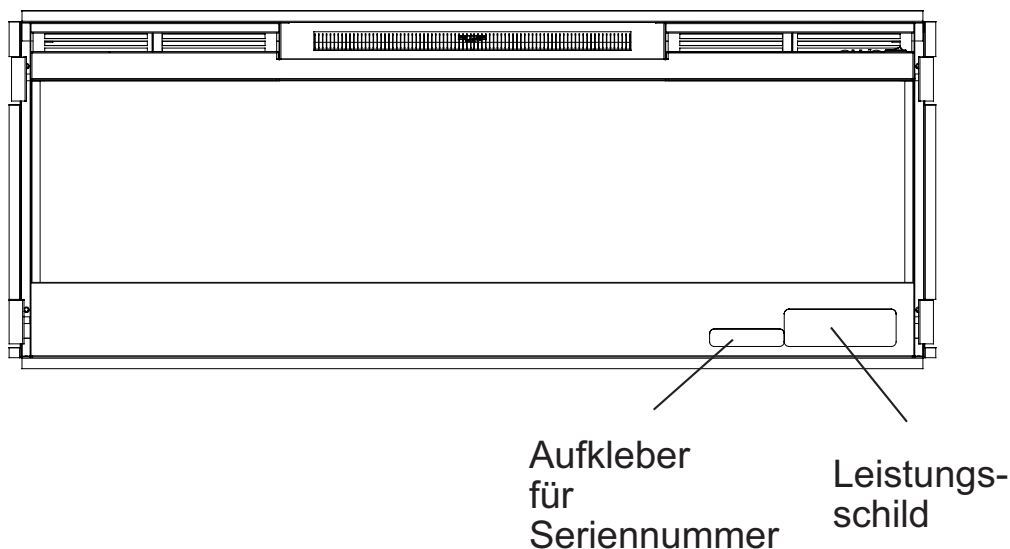

WICHTIGE ANWEISUNGEN

Beim Gebrauch elektrischer Geräte sind stets grundlegende Sicherheitsmaßnahmen zu beachten, um die Gefahr von Feuer, Stromschlag und Verletzungen zu verringern, einschließlich der folgenden Maßnahmen:

- ① Lesen Sie sämtliche Anweisungen vor dem Gebrauch des elektrischen Kamins.
- ② Dieser Kamin ist bei Gebrauch heiß. Um Verbrennungen zu vermeiden, berühren Sie niemals heiße Oberflächen mit bloßer Haut. Die Einfassung um die Austrittsöffnung des Heizgerätes wird während des Betriebs des Heizgerätes heiß. Halten Sie brennbare Materialien, wie Möbel, Kissen, Bettzeug, Papier, Kleidung und Gardinen mindestens 0.9 m von der Vorderseite des Geräts entfernt.
- ③ Extreme Vorsicht ist nötig, wenn eine Heizung gleich welcher Art von oder in der Nähe von Kindern und/oder Menschen mit Behinderungen verwendet wird und wenn das Gerät im laufenden Betrieb unbeaufsichtigt gelassen wird.
- ④ Dieses Gerät ist nicht für den Gebrauch von Personen (einschließlich Kindern) mit verminderten körperlichen, sensorischen oder geistigen Fähigkeiten oder fehlender Erfahrung und fehlendem Wissen gedacht, sofern sie bezüglich des Gebrauchs des Gerätes nicht von einer für ihre Sicherheit verantwortlichen Person beaufsichtigt werden oder angeleitet wurden. Kinder sollten beaufsichtigt werden, um sicherzustellen, dass sie nicht mit dem Gerät spielen.
- ⑤ **WARNUNG:** Dieses Heizgerät ist nicht mit einem Gerät zur Kontrolle der Raumtemperatur ausgestattet. Verwenden Sie diese Heizung nicht in kleinen Räumen, wenn sich darin Menschen

befinden, die den Raum nicht alleine verlassen können, sofern diese nicht ständig beaufsichtigt werden.

- ⑥ Kinder, die jünger als 3 Jahre sind, sind im Falle der nicht ständigen Beaufsichtigung vom Heizgerät fernzuhalten.
- ⑦ Kinder im Alter von 3 bis 8 Jahren dürfen das Gerät nur ein- oder ausschalten, vorausgesetzt es wurde an seinem vorgesehenen normalen Standort angebaut oder aufgestellt, und die Kinder wurden beaufsichtigt oder angeleitet in Bezug auf die sichere Verwendung des Gerätes und verstehen die damit verbundenen Gefahren. Kinder im Alter von 3 bis 8 Jahren sollten das Gerät nicht an das Stromnetz anschließen, das Gerät nicht reinigen und keine Wartung daran durchführen.

 **ACHTUNG:** Einige Teile dieses Produktes können sehr heiß werden und verursachen Verbrennungen. Besondere Aufmerksamkeit ist geboten, wenn Kinder und gefährdete Menschen anwesend sind.

- ⑧ Das Gerät ist so zu positionieren, dass der Stecker zugänglich ist.
- ⑨ Falls das Netzkabel beschädigt ist, ist dieses vom Hersteller oder dessen Dienstleister oder einer qualifizierten Person zu ersetzen, um Gefahren zu verhindern.
- ⑩ Betreiben Sie nie ein Gerät mit beschädigtem Kabel oder Stecker oder wenn das Heizgerät eine Fehlfunktion hatte oder falls der Kamin fallengelassen oder beschädigt wurde, wenden Sie sich sofort an den Kundendienst.
- ⑪ Nicht im Freien verwenden.
- ⑫ Stellen Sie das Heizgerät niemals an einem Ort auf, wo es in eine Badewanne oder einen anderen Wasserbehälter fallen könnte.
- ⑬ Verlegen Sie das Kabel nicht unter



WICHTIGE ANWEISUNGEN

einem Teppich. Bedecken Sie das Kabel nicht mit Brücken, Läufern oder ähnlichem. Verlegen Sie das Kabel abseits viel benutzter Zimmerbereiche und stolpersicher.

- ⑭ Positionieren Sie die Heizung nicht direkt unter einer fest installierten Steckdose.
- ⑮ Um den Kamin abzuschalten, schalten Sie die Bedienelemente aus und ziehen Sie dann den Stecker aus der Steckdose.
- ⑯ Mittel zum Abschalten müssen im Einklang mit den Verkabelungsvorschriften in die feste Verkabelung integriert sein.
- ⑰ Fremdkörper dürfen nicht in Ventilations- oder Abluftöffnungen gesteckt werden oder anders eindringen, da dies zu Stromschlägen, Feuer oder Schäden am Heizgerät führen kann.
- ⑱ Versperren Sie niemals Luftein- und -auslässe! Niemals auf weichen Oberflächen, wie Betten, verwenden, wo Öffnungen verschlossen werden können.
- ⑲ Alle elektrischen Heizungen enthalten heiße und glühende oder funkenbildende Teile. Nicht in Bereichen verwenden, in denen Treibstoff, Farbe oder brennbare Flüssigkeiten verwendet oder gelagert werden oder wo das Gerät entflammaren Dämpfen ausgesetzt ist.
- ⑳ Verändern Sie den Kamin nicht. Verwenden Sie ihn ausschließlich so

wie in diesem Handbuch beschrieben. Jede andere, nicht vom Hersteller empfohlene Verwendung kann zu Feuer, Stromschlägen oder Verletzungen führen.

- ㉑ Vermeiden Sie die Nutzung eines Verlängerungskabels. Verlängerungskabel können überhitzen und ein Brandrisiko darstellen. Wenn Sie ein Verlängerungskabel verwenden müssen, muss dieses dreifadrig sein und eine Belastbarkeit von mindestens 10A aufweisen.
- ㉒ Verbrennen Sie kein Holz oder andere Materialien in dem Kamin.
- ㉓ Schlagen Sie nicht gegen die Glasfront.
- ㉔ Ziehen Sie immer einen Elektriker zu Rate falls die Installation neuer Stromkreise oder Steckdosen erforderlich ist.
- ㉕ Nur abgesichert und ordnungsgemäß geerdet verwenden.
- ㉖ Vor jeder Reinigung, Wartung oder einem Versetzen des Geräts unterbrechen Sie immer die Stromversorgung
- ㉗ Bei Transport oder Lagerung von Gerät und Kabel bewahren Sie diese an einem trockenen Ort, ohne übermäßige Vibration und so auf, dass Beschädigungen vermieden werden.

⚠ ACHTUNG: Um eine Gefahr durch ungewolltes Zurücksetzen des Temperaturbegrenzers zu vermeiden, sollte dieses Gerät nicht über eine externe Schaltanlage, wie z.B. einen Zeitschalter, an das Stromnetz angeschlossen werden bzw. nicht an einen Stromkreis angeschlossen werden, der regelmäßig vom Energiedienstleister ein- und ausgeschaltet wird.

Das Heizgerät trägt ein Warnsymbol  das anzeigt, dass das Heizgerät nicht bedeckt werden darf.

HEBEN SIE DIESE ANWEISUNGEN AUF



Kurzanleitung

1 Die elektrischen Angaben bezüglich Ihres elektrischen Kamins finden Sie auf dem Leistungsschild, das sich auf der Vorderseite des Gerätes hinter dem Glas befindet.

Vor der Installation notieren Sie sich bitte unten die Seriennummer Ihres Kamins für späteres Nachschlagen.

2 Für technische Fragen oder Anliegen bezüglich des Betriebs Ihres elektrischen Kamins oder für benötigten Service wenden Sie sich bitte an den Kundendienst.

3 Die Abmaße Ihres Kamins sind in Bild 1 ersichtlich.

Bild 1

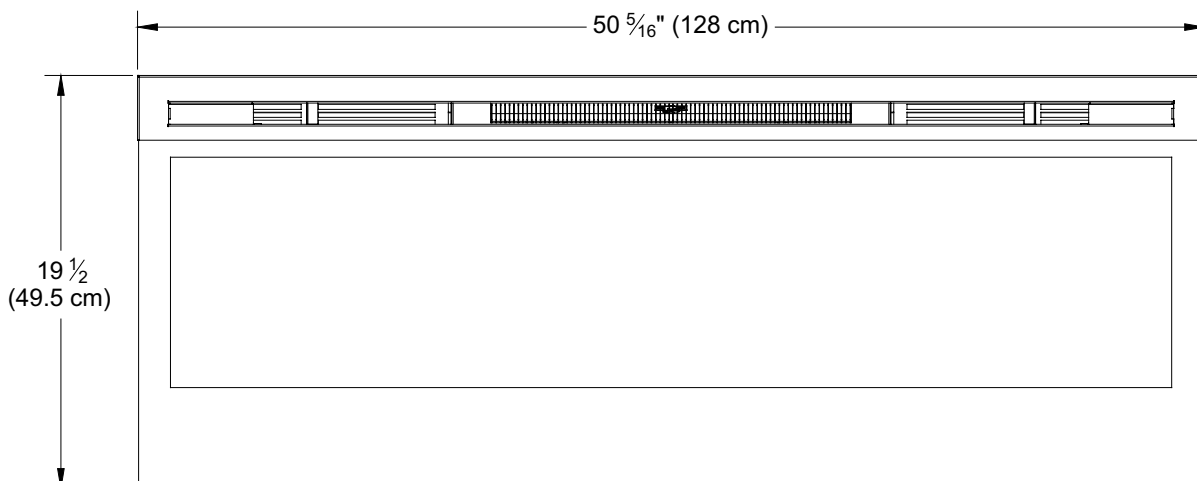
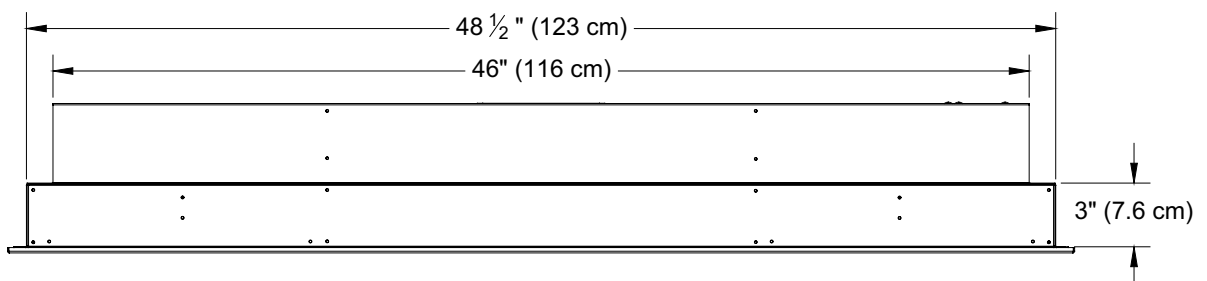
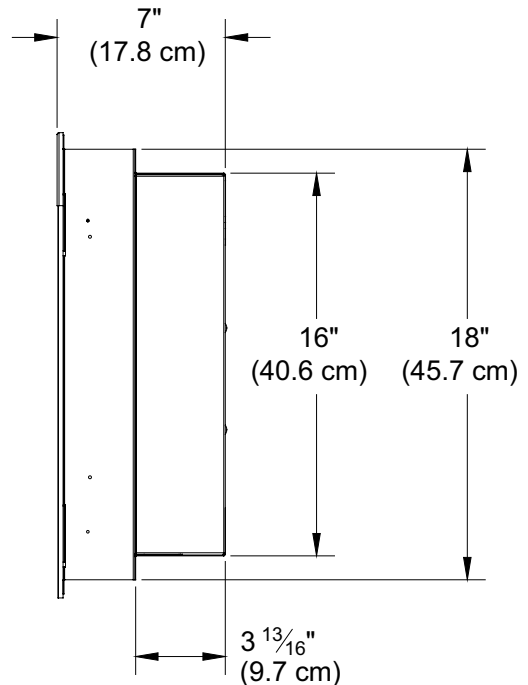



Einbau des Kamins

Auswahl des Standorts

Überprüfen und berücksichtigen Sie sämtliche der folgenden Bedingungen für den Einbau:

- Abmaße des Geräts: 128cm x 49,5cm
- Man benötigt mindestens zwei (2) Montagehölzer, um einen sicheren Einbau zu gewährleisten.

Drei mögliche Einbaumethoden:

- Einbaumethode: Aufputzmontage; Unterputz-eingelassen; oder Unterputzeinbau
- Fest verkabelt oder steckerfähige Methode



WARNUNG: Sorgen Sie dafür, dass das Netzkabel so installiert wird, dass es nicht abgeklemmt wird oder an einer scharfen Kante vorbeiführt. Stellen Sie auch sicher, dass das Netzkabel abgelegt oder gesichert ist, um das Ausschalten und Abschleifen zu verhindern und die Gefahr von Feuer und Stromschlägen oder Verletzungen zu verringern.

Konstruktion und Steckdosenverkabelung müssen mit den örtlichen Bauvorschriften und anderen zutreffenden Vorschriften übereinstimmen, um die Gefahr von Feuer, Stromschlägen oder Verletzungen zu verringern.

1. Wählen Sie einen Standort, der nicht anfällig für Feuchtigkeit ist und sich nicht in der Nähe von Vorhängen, Möbeln und stark frequentierten Bereichen befindet.
2. Zum leichteren elektrischen Anschließen können Sie den Kamin in der Nähe einer bereits vorhandenen Steckdose (für eine steckerfähige Nutzung) anbringen.

HINWEIS 1: Sie benötigen einen 13 A 230 V-Stromkreis. Ein eigener Stromkreis ist vorzuziehen, ist aber nicht unbedingt erforderlich. Ein eigener Stromkreis ist erforderlich, wenn nach der Installation regelmäßig bei Betrieb des Heizgeräts der Schutzschalter auslöst oder eine Sicherung durchbrennt. Zusätzliche Geräte am selben Stromkreis können die Stromkapazität des Schutzschalters überschreiten.

3. Entnehmen Sie den Kamin, das Vorderglas und die Eisenteile aus der Verpackung und entfernen Sie sämtliche Verpackungsmaterialien vor dem Einbau.
4. Lagern Sie den Kamin an einem sicheren, trockenem und feuerfreien Ort, bis Sie bereit sind, den Kamin zu installieren.

Einbau des Kamins

Der Kamin wird mit einem vorinstallierten dreipoligen Stecker zur steckerfähigen Nutzung geliefert. Es gibt ebenfalls die Möglichkeit den Kamin fest zu verkabeln, indem der Stecker von dem vom Hersteller angebauten Kabel entfernt wird und die Verkabelung im Einklang mit den staatlichen und örtlichen Vorschriften für Elektrik vorgenommen wird.

⚠️ WARNUNG: Versuchen Sie nicht, neue Steckdosen und Schaltkreise selbst zu installieren. Um die Gefahr von Feuer, Stromschlägen oder Verletzungen zu verringern, ziehen Sie immer einen qualifizierten Elektroinstallateur heran.

⚠️ WARNUNG: Stellen Sie sicher, dass sich der 3-Positions-Schalter in der Position "aus" ("O") befindet und dass der Stromkreis, an den der Kamin angeschlossen werden soll, bis zur Fertigstellung der Installation durch Ausschalten der Hauptsicherung im Schalterschränk vom Stromkreis getrennt ist.

Aufputzmontage

⚠️ ACHTUNG: Für verschiedene Schritte dieses Verfahrens sind zwei Mann erforderlich.

1. Wählen Sie den Ort für die Montage des Gerätes.
2. Wählen Sie Ihre Methode für den Stromanschluss des Gerätes:
 - Steckerfähige Nutzung in eine bereits vorhandene Steckdose oder Installation einer Steckdose in der Nähe.
 - Feste Verkabelung des Kamins.

Bild 2

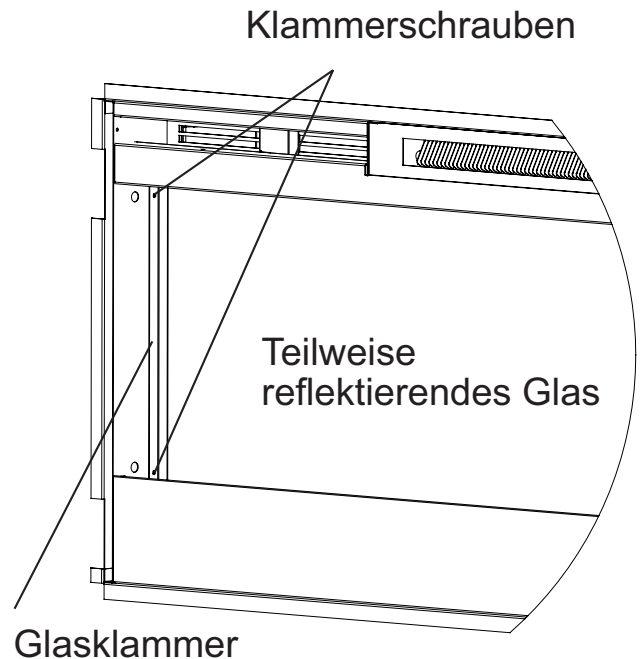

Hinweis: Die feste Verkabelung kann durchgeführt werden, indem der Stecker von dem vom Hersteller angebauten Kabel entfernt wird und die Verkabelung im Einklang mit den staatlichen und örtlichen Vorschriften für Elektrik vorgenommen wird.

⚠️ WARNUNG: Versuchen Sie nicht, neue Steckdosen und Schaltkreise selbst zu installieren. Um die Gefahr von Feuer, Stromschlägen oder Verletzungen zu verringern, ziehen Sie immer einen qualifizierten Elektroinstallateur heran.

Stellen Sie sicher, dass sich der 3-Positions-Schalter in der Position "aus" ("O") befindet und dass der Stromkreis, an den der Kamin angeschlossen werden soll, bis zur Fertigstellung der Installation durch Ausschalten der Hauptsicherung im Schalterschränk vom Stromkreis getrennt ist.

3. Entfernen Sie das teilweise reflektierende Glas vom Kamin:

Einbau des Kamins

Bild 3

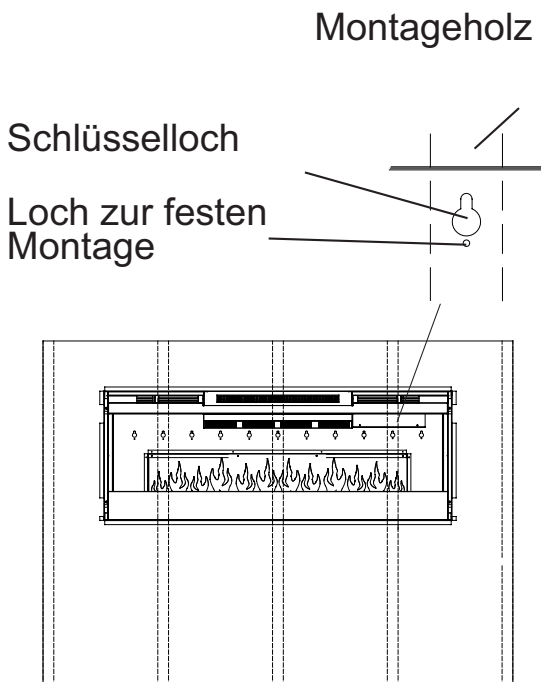

- Legen Sie den Kamin auf seine Rückseite.
 - Entfernen Sie zwei (2) Kreuzschlitzschrauben von jeder der zwei (2) Glasklammern (Bild 2).
 - Entfernen Sie die Glasklammern.
 - Halten Sie mit einer Hand das teilweise reflektierende Glas fest und kippen Sie den Kamin vorsichtig nach oben und ein wenig nach vorn, so dass das Glas vorsichtig aus dem Innenrahmen herausfallen kann.
 - Entnehmen Sie das teilweise reflektierende Glas aus dem Kamin.
4. Positionieren Sie den Kamin an einer Wand an dem Ort, wo er montiert werden soll (Bild 3). Verwenden Sie eine Wasserwaage (eine wird geliefert), um sicherzustellen, dass der Kamin an der Wand ausgerichtet ist.

5. Markieren Sie die Position der vier (4) Schrauben an der Wand (durch die Löcher).

⚠ ACHTUNG: Falls Sie das Gerät an einer Trockenbauwand installieren, stellen Sie sicher, dass passende Wandanker verwendet werden und dass sich mindestens einer davon in einem Montageholz befindet.

6. Nehmen Sie den Kamin von der Wand und lagern Sie ihn an einem sicheren, nicht frequentierten Ort.
7. Schrauben Sie alle vier (4) mitgelieferten 3,8 cm Vierkantkopf-Montageschrauben mit den Unterlegscheiben und/oder Wandanker in die Wand, wobei Sie 6,5 mm Gewinde herausstehen lassen.
8. Richten Sie die gewählten Löcher mit den Schrauben aus und hängen Sie den Kamin an die Wand. Die Schraubenköpfe und Unterlegscheiben passen durch die Löcher und der Kamin wird an den vorgesehenen Platz gleiten (Die Schraubenköpfe gleiten in den engeren Teil des Lochs).
9. Ziehen Sie alle vier (4) Montageschrauben am Kamingehäuse fest.
10. Schrauben Sie die zwei (2) mitgelieferten #8 Vierkantschrauben durch zwei der Montagelöcher für die dauerhafte Montage, die mit einem Montageholz bündig angeordnet sind.
11. Setzen Sie vorsichtig das teilweise reflektierende Glas und die Glasklammern wieder ein und montieren sie diese, wobei die Schrauben aus Schritt 1 zu verwenden sind.

Einbau des Kamins

12. Für den abschließenden Einbau lesen Sie den Abschnitt Einbau der vorderen Glasscheibe.

Bild 4

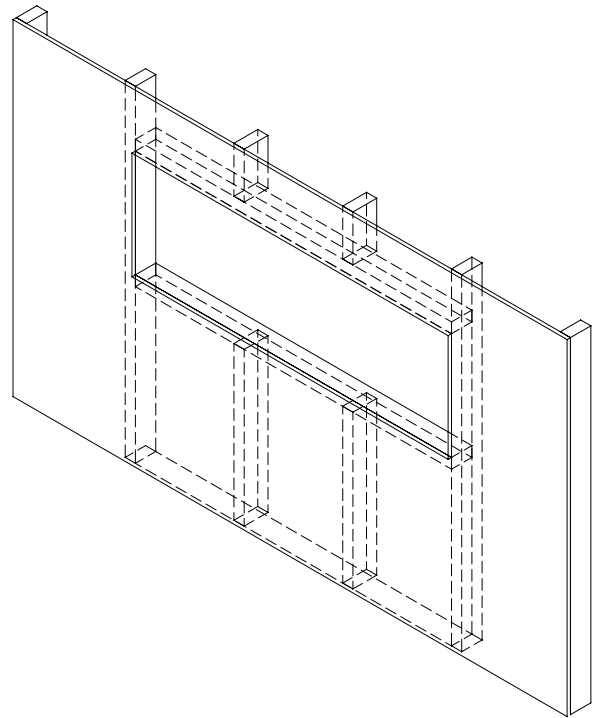

Unterputz einglassener Einbau - 100mm tief

⚠ ACHTUNG: Für verschiedene Schritte dieses Verfahrens sind zwei Mann erforderlich.

1. Bereiten Sie eine Wandöffnung mit 118,1 cm Breite und 42 cm Höhe (Bild 4) vor.

HINWEIS: Die Bemessung hat eine Toleranz von 6,4 mm um den Kamin herum zugelassen, um den Einbau zu erleichtern. Dieser Kamin benötigt keine zusätzliche Belüftung.

2. Wählen Sie Ihre Methode für den Stromanschluss des Gerätes:

- Steckerfähig (Sie können das Stromkabel aus der umrahmten Wandöffnung zu einer bereits vorhandenen Steckdose verlaufen lassen oder eine Steckdose an einem nahegelegenen Montageholz in der Wand installieren).
- Verkabeln Sie den Kamin fest.

HINWEIS: Die feste Verkabelung kann durchgeführt werden, indem der Stecker von dem vom Hersteller angebauten Kabel entfernt wird und die Verkabelung im Einklang mit den staatlichen und örtlichen Vorschriften für Elektrik vorgenommen wird.

Bild 5

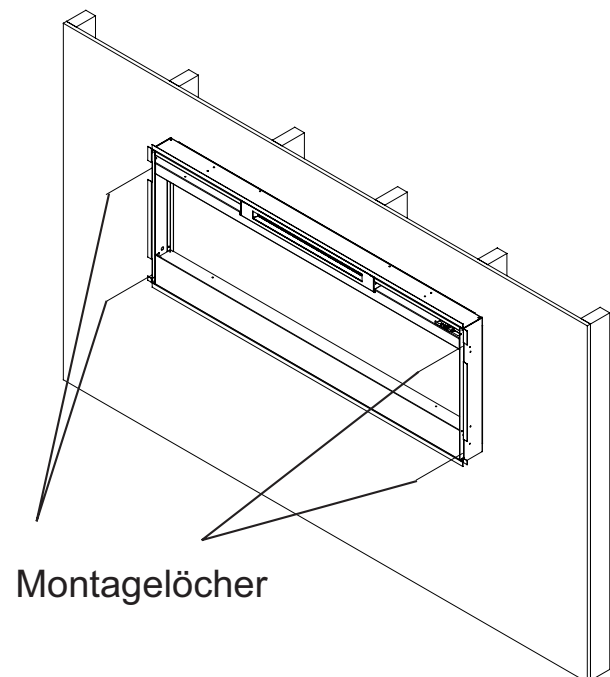

Einbau des Kamins

Bild 6

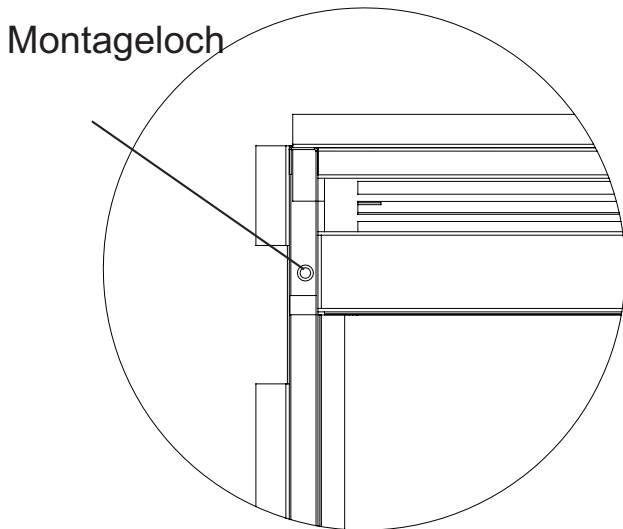

! WARNUNG: Versuchen Sie nicht, neue Steckdosen und Schaltkreise selbst zu installieren. Um die Gefahr von Feuer, Stromschlägen oder Verletzungen zu verringern, ziehen Sie immer einen qualifizierten Elektroinstallateur heran.

Stellen Sie sicher, dass sich der 3-Positions-Schalter in der Position "aus" ("O") befindet und dass der Stromkreis, an den der Kamin angeschlossen werden soll, bis zur Fertigstellung der Installation durch Ausschalten der Hauptsicherung im Schalterschrank vom Stromkreis getrennt ist.

3. Heben Sie den Kamin an und setzen Sie ihn in die Öffnung ein (Bild 5).
4. Verwenden Sie die Wasserwaage (mitgeliefert), um den Kamin in der Umrahmung auszurichten. Justieren Sie, wie notwendig.

5. Schrauben Sie vier (4) mitgelieferten Montageschrauben durch die vier (4) Montagelöcher, die sich jeweils in den Ecken des Kamingehäuses befinden, in die Montagehölzer (Bild 6).
6. Für den abschließenden Einbau lesen Sie den Abschnitt Einbau der vorderen Glasscheibe.

Unterputz-Einbau - 200 mm tief

ACHTUNG: Für verschiedene Schritte dieses Verfahrens sind zwei Mann erforderlich.

1. Bereiten Sie eine Wandöffnung mit 124,5 cm Breite und 47 cm Höhe (Bild 7) vor.

HINWEIS: Die Bemessung hat eine Toleranz von 6,4 mm um den Kamin herum zugelassen, um den Einbau zu erleichtern. Dieser Kamin benötigt keine zusätzliche Belüftung.

Bild 7

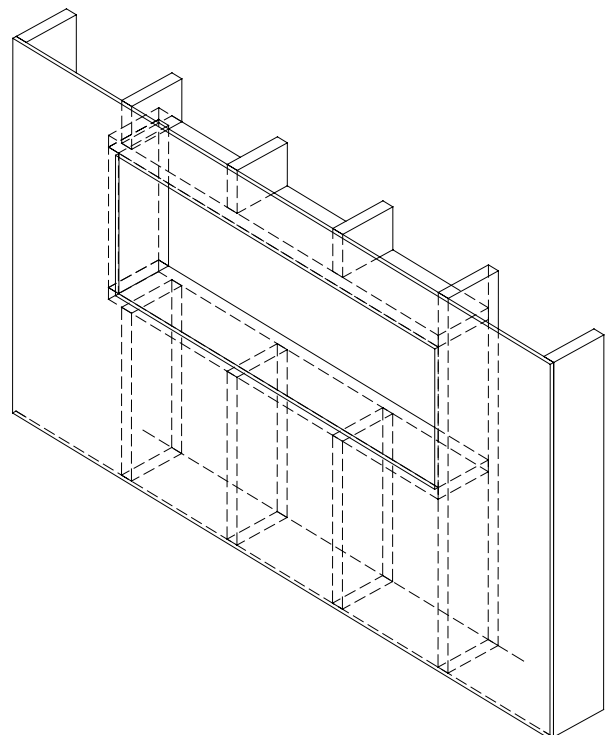



Einbau des Kamins

2. Wählen Sie Ihre Methode für den Stromanschluss des Gerätes:

- Steckerfähig (Sie können das Stromkabel aus der umrahmten Wandöffnung zu einer bereits vorhandenen Steckdose verlaufen lassen oder eine Steckdose an einem nahegelegenen Montageholz in der Wand installieren).
- Verkabeln Sie den Kamin fest.

HINWEIS: Die feste Verkabelung kann durchgeführt werden, indem der Stecker von dem vom Hersteller angebauten Kabel entfernt wird und die Verkabelung im Einklang mit den staatlichen und örtlichen Vorschriften für Elektrik vorgenommen wird.

! WARNUNG: Versuchen Sie nicht, neue Steckdosen und Schaltkreise selbst zu installieren. Um die Gefahr von Feuer, Stromschlägen oder Verletzungen zu verringern, ziehen Sie immer einen qualifizierten Elektroinstallateur heran.

Stellen Sie sicher, dass sich der 3-Positions-Schalter in der Position "aus" ("O") befindet und dass der Stromkreis, an den der Kamin angeschlossen werden soll, bis zur Fertigstellung der Installation durch Ausschalten der Hauptsicherung im Schalterschränk vom Stromkreis getrennt ist.

3. Heben Sie den Kamin an und setzen Sie ihn in die Öffnung ein. Der Montagerahmen des Kamins sollte mit der Wand bündig sein (Bild 8).
4. Verwenden Sie die Wasserwaage (mitgeliefert), um den Kamin in der Umrahmung auszurichten. Justieren Sie, wie notwendig.

Bild 8

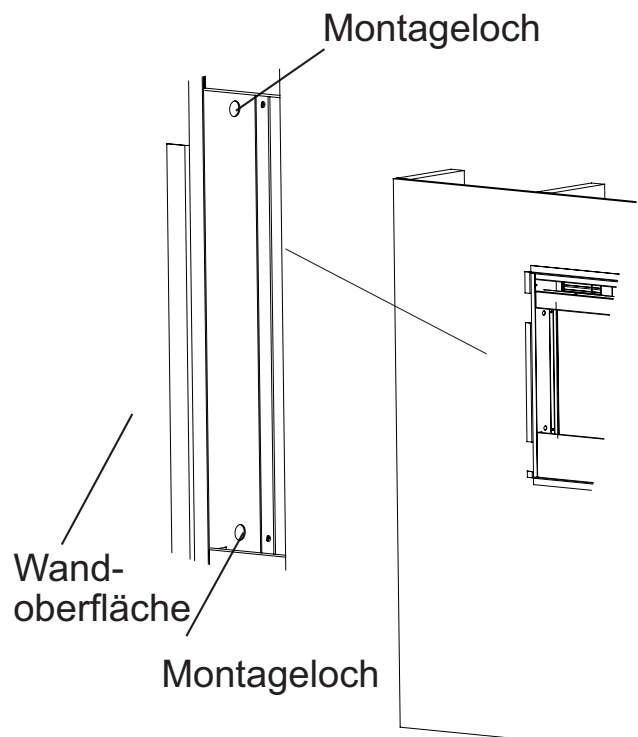

5. Schrauben Sie die vier (4) mitgelieferten Montageschrauben durch die vier (4) Montagelöcher, die sich innerhalb der Oberfläche des Kamingehäuses befinden, in die Montagehölzer (Bild 8).
6. Für den abschließenden Einbau lesen Sie den Abschnitt Einbau der vorderen Glasscheibe.

Einbau der vorderen Glasscheibe

1. Verteilen Sie den mitgelieferten Glasfelsen gleichmäßig auf der vorderen Ablage des Kamins (Bild 9).
2. Montieren Sie sorgfältig den Aufbau der vorderen Glasscheibe, so dass die vorderen Glashaken (4) auf den vorderen Glshalterungen am Kamin (4) hängen (Bild 10).

Einbau des Kamins

Bild 9



Bild 10



Bild 11

3. Verwenden Sie die mitgelieferten zwei (2) Kreuzschlitzblechschrauben, um die Aufhänger des Glasaufbaus am Kamin zu befestigen (Bild 11).
4. Stellen Sie sicher, dass sich der 3-Positions-Schalter des Kamins in der Position "aus" ("O") befindet.
5. Falls das Gerät nicht fest verkabelt ist, schließen Sie den Kamin mithilfe des Steckers an eine 13A 230V Steckdose an (siehe HINWEIS 1).

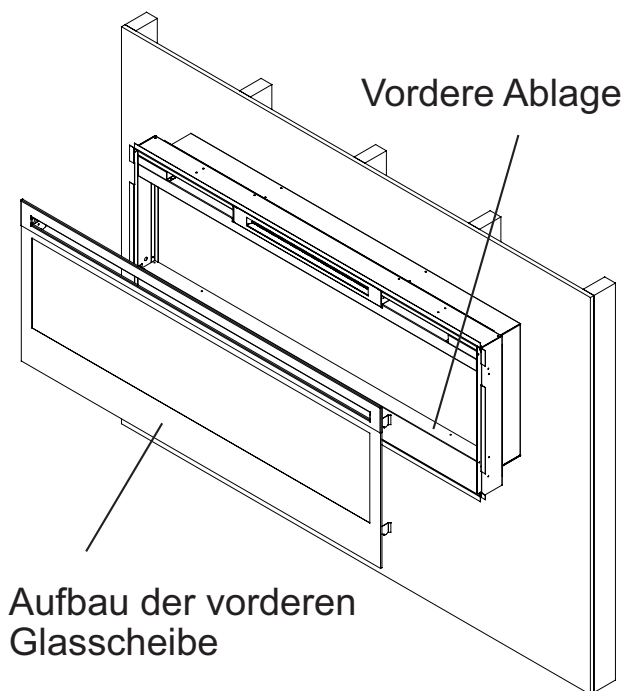
Aufhänger

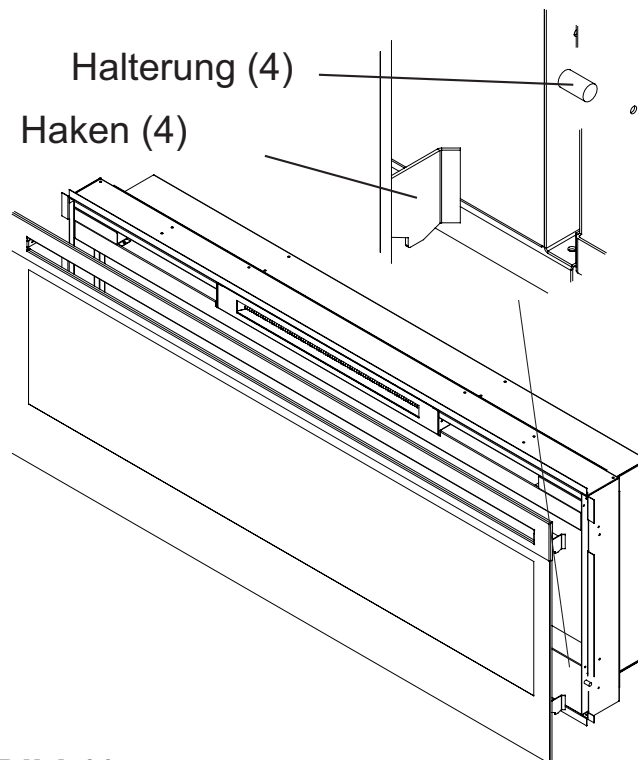
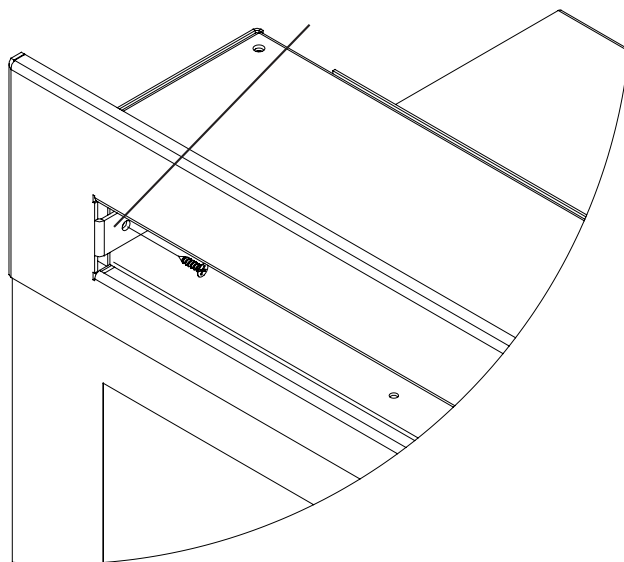

Betrieb

Die manuellen Schalter für den elektrischen Kamin befinden sich an der rechten Seite des Gerätes und innerhalb des Lufteinlassschachtes (Bild 12).

Bild 12

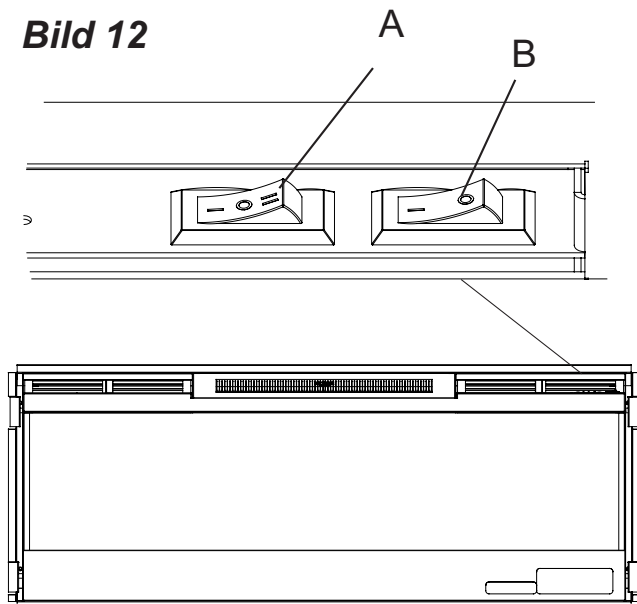

A. 3-Positions-Schalter

Der Schalter hat zwei (2) "Ein"-Positionen, die mit "I" und "II" gekennzeichnet sind. Die Position "I" dient dem manuellen Betrieb. In dieser Position ist die eingebaute Fernsteuerung überbrückt.

Die Position "II" dient dem Betrieb des Gerätes mit der gelieferten Fernbedienung. Befindet sich der Schalter in Position "II", wird das Gerät mit den "AN" und "AUS"-Knöpfen der Fernbedienung betrieben.

Befindet sich der Schalter in der mittleren Position ("O"), so ist das Gerät ausgeschaltet.

B. Heizen Ein/Aus-Schalter

Der Schalter Heizen Ein/Aus regelt die Stromverbindung zum Heizlüfter und Heizelement.

Zurücksetzen der Temperatur

Überhitzungsschalter

Sollte das Heizgerät überhitzen, schaltet ein automatischer Überhitzungsschalter den Kamin aus, der sich ohne einen Reset nicht von selbst wieder einschaltet. Er lässt sich zurücksetzen, indem Sie den 3-Positions-Schalter auf "Aus" schalten und fünf (5) Minuten warten, bevor Sie das Gerät wieder einschalten.

⚠ ACHTUNG: Wenn Sie das Gerät fortlaufend zurücksetzen müssen, ziehen Sie den Netzstecker und rufen den Kundendienst an.

Fernbedienung (Bild 13)

Der Kamin wird mit einer integrierten AN/AUS-Fernbedienung ausgeliefert, wobei die maximale Reichweite ca. 15m beträgt.

⚠ WARNUNG: Es dauert einige Zeit, bis der Empfänger auf die Fernbedienung reagiert. Drücken Sie die Knöpfe nicht öfter als einmal innerhalb von zwei Sekunden, um den korrekten Betrieb zu gewährleisten.

HINWEIS: Stellen Sie sicher, dass der 3-Positions-Schalter des Kamins auf die Einstellung für die Fernbedienung, Position ("II") gestellt ist.

Betrieb

Bild 13



Für den Betrieb drücken Sie den “AN” Knopf, um den Kamin einzuschalten; drücken Sie den “AUS” Knopf, um den Kamin auszuschalten.

Batterieaustausch

Um die Batterien auszutauschen:

1. Schieben Sie auf der Rückseite der Fernbedienung den Deckel des Batteriefachs auf.
2. Legen Sie AAA-Batterien in die Fernbedienung ein.
3. Schließen Sie das Batteriefach wieder.

Entsorgen Sie undichte Batterien. Entsorgen Sie Batterien ordnungsgemäß nach den geltenden staatlichen und örtlichen Vorschriften. Aus jeder Batterie kann Akkumulatorsäure austreten, wenn sie mit einem anderen Batterietyp vermischt wird, wenn sie nicht richtig eingelegt wurde, wenn nicht alle Batterien gleichzeitig ersetzt wurden, wenn Batterien im Feuer entsorgt werden, oder falls versucht wird, Batterien aufzuladen, die nicht für das Wiederaufladen vorgesehen sind.



Wartung

⚠️ WARNUNG: Bevor Sie mit der Wartung oder Reinigung des Geräts beginnen, ziehen Sie den Netzstecker, um die Gefahr von Feuer, Stromschlägen oder Verletzungen zu verringern.

Reinigung des teilweise reflektierenden Glases

Das teilweise reflektierende Glas wird im Werk während der Montagearbeiten gereinigt. Während des Transports, des Einbaus und der Handhabung usw., können sich an dem teilweise reflektierenden Glas Staubpartikel sammeln, diese können durch leichtes Wischen mit einem sauberen, trockenen Tuch entfernt werden.

Um Fingerabdrücke oder andere Flecken vom teilweise reflektierenden Glas zu entfernen, reinigen Sie dieses mit einem feuchten Tuch.

Das teilweise reflektierende Glas sollte mit einem fusselreien Tuch komplett getrocknet werden, um Wasserflecken zu vermeiden. Um Kratzer zu vermeiden, verwenden Sie keine Scheuermittel.

Reinigung der Kaminoberfläche

Verwenden Sie nur ein feuchtes Tuch, um die gestrichenen Oberflächen des Kamins zu reinigen. Verwenden Sie keine Scheuermittel.

Wartung

Mit Ausnahme des Einbaus und der in diesem Handbuch beschriebenen Reinigung sollte ein zugelassener Kundendienstvertreter jegliche andere Wartung ausführen.

Garantie

Elektrische Kamine von Dimplex werden getestet und vor dem Versand untersucht. Sie sind beim Kauf eines neuen Produkts garantiert frei von Defekten. Jedes Teil, das bei normalem Gebrauch innerhalb eines Jahres Material- oder Verarbeitungsfehler aufweist, wird ohne Berechnung* repariert oder ersetzt. Das Unternehmen ist nicht verantwortlich für Kosten, die für den Einbau, den Ausbau für Wartungszwecke oder den Transport entstehen. Sämtliche solcher Defekte sollten dem Händler, bei dem das Produkt gekauft wurde und der befugt ist, das Gerät im Rahmen der Garantiebestimmungen zu reparieren oder zu ersetzen, mitgeteilt werden.

Die einzige Verpflichtung des Unternehmens unter dieser Garantie ist nach seiner alleinigen Wahl jegliches Teil, das sich als defekt herausstellt, zu reparieren, zu ersetzen oder den Kaufpreis davon zurück zu erstatten.

Der Eigentümer/Nutzer nimmt gegebenenfalls alle anderen Risiken an, einschließlich des Risikos jeglichen direkten, indirekten oder daraus folgenden Verlustes oder Schadens, der aus der Nutzung oder dem Unvermögen der Nutzung des Produkts entsteht.

Die Garantie gilt nicht, falls nach der alleinigen Entscheidung des Unternehmens der Schaden oder der Defekt aus einem Unfall, Umbau, falschem Gebrauch, Missbrauch, inkorrektem Einbau oder Betrieb an einer inkorrekten Stromquelle resultiert.

Das Vorstehende gilt an Stelle jeglicher anderer erklärter, implizierter oder gesetzlicher Garantien. Das Unternehmen übernimmt auch nicht

jegliche anderen Verpflichtungen oder Haftung im Zusammenhang mit dem besagten Produkt.

Es befugt auch keine andere Person an seiner Stelle jegliche anderen Verpflichtungen oder Haftung im Zusammenhang mit dem besagten Produkt zu übernehmen.

*Glühlampen sind nicht in der Garantie enthalten.

Kundendienst

Für Service- und Garantieinformationen wenden Sie sich bitte an Ihren Händler.

Recycling

Bei elektrischen Produkten, die in der EU verkauft werden. Am Ende der Lebensdauer des elektrischen Produkts sollte dies nicht im Hausmüll entsorgt werden. Bitte führen Sie das Gerät der Wiederverwertung (Recycling) zu, sofern eine Einrichtung dafür vorhanden ist. Für die in Ihrem Land gültigen Recycling-Bestimmungen wenden Sie sich an Ihre zuständige Behörde oder Ihren Fachhändler.



C E Das Produkt entspricht der europäischen Sicherheitsnorm EN60335-2-30 und den Europeanormen zur Gewährleistung der elektromagnetischen Verträglichkeit (EMV) En55014, En61000 und En50366, die die wesentlichen Anforderungen der EG-Richtlinien 2006/95 und 2004/108 abdecken.

1. Garantiekarte 	2. Gewährleistungszeitraum <p style="text-align: center;">2</p>	3. Modell(e)	4. Kaufdatum								
5. Stempel & Unterschrift des Einzelhändlers	6. Fehler/Defekt										
7. Kontakt-Tel.-Nr. & - Anschrift <table style="width: 100%; border: none;"> <tr> <td style="width: 30%;">DE</td> <td style="width: 70%;">LT</td> </tr> <tr> <td>Glen Dimplex Deutschland GmbH ewt-Kundendienst ☎ +49 (911) 1805 / 398 346 Fax: +49 (911) 1805 / 355 467 0,14€/Min. aus dem dt. Festnetz, max. 0,42€/Min. aus dem Mobilfunknetz email: service@glendimplex.de</td> <td>UAB "Senuku prekybos centras" Pramones pr. 6, LT-51500, Kaunas Tel.: (8-800) 111 19 Tel.: (8-37) 21 21 46</td> </tr> <tr> <td>AT</td> <td>CH / IT</td> </tr> <tr> <td>Firma Schurz Merangasse 17 A-8010 Graz ☎ +43 (316) 32 30 41 Fax: +43 (316) 38 29 63 office@schurz.biz</td> <td>Bluepoint Service Sgl Via Cantonale 14 / C.P. 46 CH-6917 Barbengo ☎ (+41) 091 980 4972 Fax: (+41) 091 605 3755 email: info@bluepoint-service.ch</td> </tr> </table>				DE	LT	Glen Dimplex Deutschland GmbH ewt-Kundendienst ☎ +49 (911) 1805 / 398 346 Fax: +49 (911) 1805 / 355 467 0,14€/Min. aus dem dt. Festnetz, max. 0,42€/Min. aus dem Mobilfunknetz email: service@glendimplex.de	UAB "Senuku prekybos centras" Pramones pr. 6, LT-51500, Kaunas Tel.: (8-800) 111 19 Tel.: (8-37) 21 21 46	AT	CH / IT	Firma Schurz Merangasse 17 A-8010 Graz ☎ +43 (316) 32 30 41 Fax: +43 (316) 38 29 63 office@schurz.biz	Bluepoint Service Sgl Via Cantonale 14 / C.P. 46 CH-6917 Barbengo ☎ (+41) 091 980 4972 Fax: (+41) 091 605 3755 email: info@bluepoint-service.ch
DE	LT										
Glen Dimplex Deutschland GmbH ewt-Kundendienst ☎ +49 (911) 1805 / 398 346 Fax: +49 (911) 1805 / 355 467 0,14€/Min. aus dem dt. Festnetz, max. 0,42€/Min. aus dem Mobilfunknetz email: service@glendimplex.de	UAB "Senuku prekybos centras" Pramones pr. 6, LT-51500, Kaunas Tel.: (8-800) 111 19 Tel.: (8-37) 21 21 46										
AT	CH / IT										
Firma Schurz Merangasse 17 A-8010 Graz ☎ +43 (316) 32 30 41 Fax: +43 (316) 38 29 63 office@schurz.biz	Bluepoint Service Sgl Via Cantonale 14 / C.P. 46 CH-6917 Barbengo ☎ (+41) 091 980 4972 Fax: (+41) 091 605 3755 email: info@bluepoint-service.ch										

DE

1. Garantiekarte
2. Garantiezeitraum (in Jahre)
3. Modell(e)
4. Kaufdatum
5. Stempel & Unterschrift des Einzelhändlers
6. Fehler/Defekt
7. Kontakt-Tel.-Nr. & - Anschrift

UK

1. Warranty Card
2. Guarantee Period (in Years)
3. Model(s)
4. Date of Purchase
5. Stamp & Signature of retailer
6. Fault/Defect
7. Contact Number & Address

FR

1. Bon de garantie
2. Période de garantie (en années)
3. Modèle(s)
4. Date d'achat
5. Cachet et signature du vendeur
6. Anomalie/Défaut
7. Nom et adresse du contact

IT

1. Scheda di garanzia
2. Periodo di garanzia (in anni)
3. Modello(i)
4. Data di acquisto
5. Timbro e firma del rivenditore
6. Guasto/difetto
7. Indirizzo e numero di contatto

ES

1. Tarjeta de garantía
2. Período de garantía (en años)
3. Modelo(s)
4. Fecha de adquisición
5. Sello y firma del distribuidor
6. Avería/Defecto
7. Número y dirección de contacto

PT

1. Cartão de Garantia
2. Período de Garantia (em anos)
3. Modelo(s)
4. Data de Compra
5. Carimbo e Assinatura do retalhista
6. Falha/Defeito
7. Número de Contacto e Morada

NL

1. Garantiebewijs
2. Garantieperiode (in jaren)
3. Model(len)
4. Aankooppdatum
5. Stempel & handtekening winkelier
6. Storingen & gebreken
7. Telefoonnummer & adres

DK

1. Garantikort
2. Garantitid (i år)
3. Model(ler)
4. Købsdato
5. Detailhandlers stempel & underskrift
6. Fejl/defekt
7. Kontaktnummer & -adresse

SE

1. Garantikort
2. Garantitid (i år)
3. Modell(er)
4. Inköpsdag
5. Återförsäljarens stämpel och underskrift
6. Fel
7. Telefonnummer och adress för kontakt

NO

1. Garantikort
2. Garantiperiode (i år)
3. Modell(er)
4. Kjøpsdato
5. Selgers stempel og signatur
6. Feil/defekt
7. Kontaktnummer og adresse

FI

1. Takuukortti
2. Takuu aika (vuosina)
3. Malli(t)
4. Ostopäivämäärä
5. Myyntiliikkeen leima ja allekirjoitus
6. Vika/vaurio
7. Yhteysnumero ja osoite

PL

1. Karta gwarancyjna
2. Okres gwarancji (w latach)
3. Model(e)
4. Data zakupu
5. Pieczęć i podpis sprzedawcy
6. Usterka
7. Telefon i adres kontaktowy

CZ

1. Záruční list
2. Záruční doba (roky)
3. Model(y)
4. Datum zakoupení
5. Razítka a podpis prodejce
6. Porucha/chyba
7. Kontaktní číslo a adresa

LV

1. Garantijas talons
2. Garantijas periods (gadi)
3. Modelis(i)
4. Legādes datums
5. Mazumtirgotāja zīmogs un paraksts
6. Bojājums/defekts
7. Kontakttālrunis un adrese

SI

1. Garancijski list
2. Obdobje veljavnosti garancije (v letih)
3. Model(i)
4. Datum nakupa
5. Žig in podpis prodajalca
6. Pomanjkljivost/okvara
7. Kontaktna številka in naslov

SK

1. Záručný list
2. Záručné obdobie (v rokoch)
3. Model(y)
4. Dátum kúpy
5. Pечат & Podpis obchodníka
6. Porucha/závađa
7. Kontaktujte číslo & adresu

LT

1. Garantijos kortele
2. Garantijos laikotarpis (metais)
3. Modelis (modeliai)
4. Pirkimo data
5. Prekybininko antspaudas ir parašas
6. Gedimas / defektas
7. Numeris ir adresas kontaktams

EE

1. Garantiikaart
2. Garantiaeg (aastates)
3. Mudel(id)
4. Ostukuupäev
5. Kaupluse tempel & allkiri
6. Viga/defekt
7. Kontaktnumber & aadress

HU

1. Garancialevél
2. Garancia időtartama (években)
3. Modell(ek)
4. Vásárlás időpontja
5. Eladó bélyegzője és aláírása
6. Hiba/Hiány megnevezése
7. Értéktelési telefonszám és cím

HR

1. Jamstvena kartica
2. Jamstveni period (u godinama)
3. Model(i)
4. Datum kupnje
5. Pечат i potpis dobavljača
6. Kvar/defekt
7. Broj i adresa za kontakt

GR

1. Κάρτα εγγύησης
2. Περίοδος ισχύος της εγγύησης (έτη)
3. Μοντέλο(α)
4. Ημερομηνία αγοράς
5. Σφραγίδα και υπογραφή εμπόρου
6. Σφάλμα/Ελάττωμα
7. Αριθμός τηλεφώνου και διεύθυνση επικοινωνίας

BG

1. Гаранционна карта
2. Гаранционен период (в години)
3. Модел(и)
4. Дата на покупка
5. Печат и подпис на търговеца
6. Неизправност/Дефект
7. Адрес и телефон за контакт

RU

1. Гарантийная карта
2. Срок действия гарантии(в годах)
3. Модель (модели)
4. Дата покупки
5. Штамп и подпись озного продавца
6. Неисправность/дефект
7. Номер контактного телефона и адрес

KZ

1. Кепілдік картасы
2. Кепілдік мерзімі
3. Үлгі(лер)
4. Сатылған күні
5. Сатушының мөрі мен қолтаңбасы
6. Кемістік/Ақаулық
7. Байланыс телефоны және мекен-жайы

UK / AU / NZ

1. Warranty Card
2. Guarantee Period (in Years)
3. Model(s)
4. Date of Purchase
5. Stamp & Signature of retailer
6. Fault/Defect
7. Contact Number & Address

DE

1. Garantiekarte
2. Garantiezeitraum (in Jahre)
3. Modell(e)
4. Kaufdatum
5. Stempel & Unterschrift des Einzelhändlers
6. Fehler/Defekt
7. Kontakt-Tel.-Nr. & - Anschrift

FR

1. Bon de garantie
2. Période de garantie (en années)
3. Modèle(s)
4. Date d'achat
5. Cachet et signature du vendeur
6. Anomalie/Défaut
7. Nom et adresse du contact

IT

1. Scheda di garanzia
2. Periodo di garanzia (in anni)
3. Modello(i)
4. Data di acquisto
5. Timbro e firma del rivenditore
6. Guasto/difetto
7. Indirizzo e numero di contatto

ES

1. Tarjeta de garantía
2. Período de garantía (en años)
3. Modelo(s)
4. Fecha de adquisición
5. Sello y firma del distribuidor
6. Avería/Defecto
7. Número y dirección de contacto

 **Dimplex**[®]

© 2012 Dimplex North America Limited